

NST Trekantsområdet
Att.: Gert Hougaard
Førstballevej 2
7183 Randbøl
Sendt pr. mail til gehra@nst.dk

Pia Kjær Madsen
Byplantægger

Mobil tlf.: 29 32 72 67
piakm@vejle.dk

19. september 2024

J. nr.: 01.03.03-P19-174-
24

Tilladelse efter § 35 i Planloven (Landzonetilladelse)

Adresse: Rygbjergvej 48, 7183 Randbøl

Matr.nr.: 12D FREDERIKSHÅB, RANDBØL

**Sag: Opførelse af 2 shelters og toilet - Frederikshåb
Plantage**

Vejle Kommune har modtaget ansøgning om ovenstående.
Da ejendommen ligger i landzone, er sagen behandlet efter Planlovens § 35,
stk. 1 (landzonetilladelse).

Denne landzonetilladelse annullerer landzonetilladelse af 3. juni 2024, j.nr.
01.03.03-P19-482-23, som blev givet til et shelter og toilet.

Naboorientering:

Der er ikke foretaget naboorientering efter Planlovens § 35, stk. 4, da det er
skønnet, at shelterpladsen er af underordnet betydning for naboerne jf.
Planlovens § 35, stk. 5. Shelterpladsen ligger 820 meter fra nærmeste
beboelse.

Vejle Kommunes afgørelse med betingelser:

Der gives hermed tilladelse efter Planlovens § 35, til opførelse af 2 shelters og
et multitoilet med en udformning og en beliggenhed, som vist på vedhæftede
tegninger.

Den nye shelterplads inkluderer 2 shelters, med en grundplan ca. 10 m² udført
af lærk, som over tid vil få en grålig farve, så den falder naturligt ind i
omgivelserne. Taget er krydsfiner beklædt med sort tagpap. Shelterene har en
højde på 2 meter.

Multitoilet udføres i ubehandlet eg, som tilsvarende bliver grå efter kort tid.
Multitoilettet måler i grundplan ca. 3 m² og er 2,7 meter højt.

Teknik & Miljø Plan & Energi

Kirketorvet 22, 7100 Vejle
Tlf.: 76 81 22 30
landzone@vejle.dk
www.vejle.dk

CVR Nr. 29 18 99 00

Åbningstider
Fremmøde
Mandag-onsdag kl. 8-15
Torsdag kl. 8-17
Fredag kl. 8-14

Telefon
Mandag-onsdag kl. 8-15
Torsdag kl. 8-17
Fredag kl. 8-14

I tilknytning til shelterpladsen indrettes en afgrænset bålplads med grillrist.

Parkering sker på eksisterende P-pladser i forbindelse med shelterpladsen.

Tilladelsen gives på følgende betingelser:

- Naturstyrelsen skal sørge for at etableringen af shelterene og multtoiletet sker udenfor fuglenes ynglesæson.
- Shelterne og multtoiletet må ikke opføres i reflekterende materialer.
- Shelterne og multtoiletet skal opføres i naturligt materiale, som patinerer og bliver gråt eller males i mørke farver.

Begrundelse:

Det er Vejle Kommunes vurdering, at det ansøgte placeres og udformes på en måde, hvor der tages hensyn til det omkringliggende landskab, planlægningsmæssige forhold og naboerne. Der kan derfor gives tilladelse til at opføre en shelterplads, med shelters og multtoilet som ansøgt.

Sagsfremstilling:

Der ønskes etableret ny shelterplads i Frederikshåb Plantage ved Hærvejsstrøget. Shelterpladsen etableres på tidligere bebygget areal. Indtil 2019 lå et skovløberhus med tilhørende udhuse på arealet.



Figur 1 Skovløberhus 2019 inden det blev nedrevet

Den nye shelterplads inkluderer 2 shelters, med en grundplan ca. 10 m² udført af lærk, som over tid vil få en grålig farve, så den falder naturligt ind i omgivelserne. Taget er krydsfiner beklædt med sort tagpap. Shelterne har en højde på 2 meter.

Multtoiletet udføres i ubehandlet eg, som tilsvarende bliver grå efter kort tid. Multtoiletet måler i grundplan ca. 3 m² og er 2,7 meter højt.

I tilknytning til shelterpladsen indrettes en afgrænset bålplads med grillrist.
Parkering sker på eksisterende P-pladser i forbindelse med shelterpladsen.

Skovbyggelinje:

Ejendommen er beliggende inden for en skovbyggelinje, jf. Naturbeskyttelseslovens § 17. Skovbyggelinjen er en 300m beskyttelseszone omkring større skove, hvor der som hovedregel ikke må opføres bebyggelse uden dispensation.

Det er vurderet, at opførelsen af den ansøgte bebyggelse ikke kræver dispensation fra skovbyggelinjen, jf. Naturbeskyttelseslovens § 17, stk. 2, nr. 5, som foreskriver, at forbuddet i § 17, stk. 1, ikke gælder for bebyggelse, campingvogne og lignende i landzone, hvortil der er meddelt tilladelse efter § 35, stk. 1 i Planloven.

Shelterpladsen, er beliggende i en lysning i skoven, som kaster skovbyggelinjen. Shelterpladsen er beliggende på en placering hvor der indtil 2019 har ligget et skovløberhus med tilhørende udhuse.

Shelterne og multtoilet opføres i mørke/naturlige ikke reflekterende materialer. Da shelterpladsen har sammen beliggenhed, som det tidligere skovløberhus, vurderes det ikke at påvirke skoven som landskabselement eller påvirke ud- og indsynet til skoven. Ligeledes vurderes det, at skovbrynets funktion som levested for dyr og planter ikke påvirkes.

Natura 2000

Projektet ligger i Natura 2000 område nr. N 82, (fuglebeskyttelse – Randbøl Hede nr. 46 og habitatområde – Randbøl Hede og Klitter i Frederikshåb Plantage, nr. 71). Det er kommunens vurdering, at udpegningsgrundlaget i Natura 2000 området ikke vil blive påvirket af projektet.

Shelterne ønskes placeret hvor der tidligere lå en større bygning. Bygningen er nedrevet og ses sidste gang på luftfoto fra 2019, forår. Bygningen lå inden for en beskyttet hede, hvilket er en GIS registrerings fejl.

Multtoiletet ønskes placeret lige vest for en anden fjernet bygning, som ses sidste gang på luftfoto fra 2019, forår.

I udpegningsgrundlaget for Natura 2000 området står der følgende:

Tabel 9. Naturtyper på udpegningsgrundlaget*

Naturtype nr.	Naturtype navn
2310	Visse-indlandsklit
2320	Revling-indlandsklit
2330	Græs-indlandsklit
3130	Ret næringsfattige søer og vandhuller med små amfibiske planter ved bredder
3160	Brunvandede søer og vandhuller
4010	Våd hede
4030	Tør hede
6230	Surt overdrev
6410	Tidvis våd eng
7140	Hængesæk
7150	Tørvelavning

* Omfatter ikke offentlige arealer hvor ejeren gennemfører Natura 2000-planen i egen drifts- og plejeplan.

Fugle på udpegningsgrundlaget.

Ynglefugle:

Trane
Hedelærke
Tinksmed
Rødrygget tornskade
Natravn

Vejle Kommune har vurderet, at der ikke er nogle af de ovenstående naturtyper eller arter, som bliver væsentlig påvirket af, at der etableres 2 shelters og et multtoilet.

Ansøger skal sørge for at etableringen af shelterne og multtoiletet sker udenfor fuglenes ynglesæson.

Bilag IV-arter

Der er registeret bilag IV-arter 400 m fra projektområdet. Det er kommunens vurdering, at flagermus og andre bilag IV-arter ikke vil være påvirket af projektet.

Fredskov

Shelterpladsen ligger i fredskov. Miljøstyrelsen har den 25. januar 2024 dispenseret fra skovloven til opstilling af multtoilet. Det er ligeledes vurderet at 2 shelters ikke kræver en dispensation.

Beskyttet natur

Shelterpladsen ligger lige udenfor et område (Hede), som er beskyttet efter naturbeskyttelseslovens §3. Der vurderes at området hvor shelterpladsen placeres ikke er beskyttet efter §3, da der er tale om et område, hvor der indtil 2019 lå et skovløberhus.

Økologisk forbindelse og naturområde

Shelterpladsen ligger i et område, som i kommuneplanen for Vejle Kommune 2021-2033 er udlagt som naturområde og økologisk forbindelse. Naturområder på skal bevares og søges udvidet, og naturområderne skal sikre et mangfoldigt og varieret dyre- og planteliv. Da shelterpladsen etableres i et område, hvor der tidligere har ligget et skovløberhus, vurderes det, at naturområdet og den økologiske forbindelse ikke påvirkes væsentlig.

Friluftsområder

Området hvor shelterpladsen ønsket placeret er beliggende i et område, som i kommuneplanen for Vejle Kommune 2021-2033 er udlagt som friluftsområde, stilleområde. Der må ikke i friluftsområderne planlægges på en sådan måde, at friluftsområdernes rekreative og oplevelsesmæssige værdier forringes. Særligt vigtigt er det at sikre udsigter mod forstyrrende visuelle elementer, samt at sikre områdernes naturlige stilhed mod øget støj og uro.

Shelterpladsen placeres i et område, hvor der tidligere har ligget en skovløber bolig. Shelterpladsen vurderes ikke at forstyrre udsigten i fra nærliggende udsigtspunkt, da shelterpladsen ligger omgivet af eksisterende bevoksning. At lave en shelterplads i Frederikshåbs Plantager er med at understøtte friluftsområdets rekreative karakter.

Værdifuldt kulturmiljø

Shelters og multtoilet ligger placeret i et område der er udpeget til kulturmiljø "Frederikshåb Plantage".

Etableringen vurderes ikke at påvirke de bærende værdier i kulturmiljøudpegningen væsentligt.

Bevaringsværdigt landskab

Området ligger inden for bevaringsværdigt landskab nr. 10 Randbøl Hede og Frederikshåb. Det bevaringsværdige landskab er karakteriseret af det flade terræn med meget sandet jord. Frederikshåb Plantage udgør den nordlige del af det bevaringsværdige landskab. Placeringen af shelters og multtoilet gør, at bebyggelsen kommer til at ligge omgivet af træer. Bebyggelsen kommer derfor ikke til at være visuel synlige i sine omgivelser. Det vurderes derfor at bygningerne ikke vil påvirke oplevelsen af det bevaringsværdige landskab.

Ikke fredet fortidsminde areal – befæstning nyere tid

Shelterpladsen ligger i nærheden af et ikke fredet fortidsminde. Det ikke-fredede fortidsminde er ruinerne af en gammel benzinledning til Vandel Flyveplads, som blev bygget af tyskerne under 2. VK.

Den ligger i linje med vejen, så det vurderes at anlæggelse af toilet og shelter med en placering et stykke væk fra vejen/ledningen ikke vil skade fortidsmindet, med mindre der specifikt graves hvor ledningen ligger.

Annoncering:

Afgørelsen vil den 20. september 2024 blive annonceret på Vejle Kommunes hjemmeside www.vejle.dk under *Demokrati og indflydelse – Høringer og afgørelser*.

Der er en klagefrist på 4 uger. Først når klagefristen er udløbet den **18. oktober 2024**, og hvis der ingen bemærkninger eller klager er kommet til sagen, vil landzonetilladelsen kunne udnyttes. Når klagefristen er udløbet, vil du blive orienteret, hvis der er kommet bemærkninger eller klager til landzonetilladelsen.

I øvrigt:

Landzonetilladelsen bortfalder, hvis den ikke er udnyttet inden for 5 år fra klagefristens udløb, eller ikke har været udnyttet i 5 på hinanden følgende år.
Landzonetilladelsen fritager ikke ansøger/ejer for at indhente tilladelse efter anden lovgivning, inden byggeriet påbegyndes, fx byggetilladelse, spildevandsgodkendelse, supplerende adresser til ejendommen, ændring af eksisterende vejforhold o. lign.

Der henvises i øvrigt til vedlagte side om **ejers ansvar**.

Generelt:

Sker der ændringer i forhold til det ansøgte, skal Vejle Kommune orienteres og godkende ændringerne.

Vedlagt: Klagevejledning og ejers ansvar.

Kopi sendt til:

Danmarks Naturfredningsforening
DN i Vejle Kommune
VejleMuseerne
Naturstyrelsen Trekantsområdet:

dn@dn.dk
dnvejle-sager@dn.dk
museerne@vejle.dk
TRE@nst.dk

Venlig hilsen

Pia Kjær Madsen

Klagevejledning

Klagevejledning til Planloven

Enhver med retlig interesse i sagen, samt landsdækkende foreninger, kan klage over afgørelsen, og der kan klages over retlige spørgsmål og skønsspørgsmål. Dvs. at du kan klage, hvis du mener, at kommunen ikke har haft hjemmel til at træffe afgørelsen og over selve afgørelsen. Klagen har opsættende virkning.

Klagen skal inden for 4 uger efter afgørelsen er meddelt sendes til Planklagenævnet via Klageportalen. Klageportalen finder du link til på forsiden af Nævnenes hus [Start din klage her](#)

Når du opretter klagen i Klageportalen, er det vigtigt, at du under punktet ”Oplysning om den sag klagen vedrører” indtaster journalnummer og sagsbehandler, som du finder øverst i afgørelsen.

For fritagelse af brug af klageportalen sendes begrundet anmodning til byggesag@vejle.dk eller Teknik & Miljø, Kirketorvet 22, 7100 Vejle.

Det koster et gebyr på 900 kr. for privatpersoner og 1.800 kr. for virksomheder og organisationer at klage. For oplysning om gebyr, og hvem der kan fritages for brug af Klageportalen, se Planklagenævnets hjemmeside; [Planklagenævnet](#)

Hvis du vil indbringe afgørelsen for domstolene, skal det ske inden 6 måneder fra afgørelsen.

Ejers ansvar

Det påhviler ejeren af en ejendom at berigtige forhold, som er i strid med Lov om planlægning § 63, stk. 1-3. Det er ejers ansvar, at bestemmelser i lovgivningen overholdes og vilkår i tilladelser opfyldes.

Straf

Efter Lov om planlægning § 64, kan den, der overtræder lovgivningens bestemmelser og vilkår i tilladelser, idømmes bøde.

Dispensation og klage – anden lovgivning

Afgørelser efter en anden lovgivning kan påklages i overensstemmelse med klagebestemmelserne i den pågældende lov.

Ejers ansvar

Inden du påbegynder dit byggeri/nedrivning

Ved udgravning og fundering skal Byggelovens § 12, stk. 1-6 nøje iagttages, herunder at der træffes enhver foranstaltning, der er nødvendig for at sikre omkringliggende grunde, bygninger og ledningsanlæg af enhver art, samt at omkringliggende naboer varsles mindst 14 dage forud for arbejdets påbegyndelse.

Anden lovgivning

Det er ejers eget ansvar at indhente eventuelle nødvendige godkendelser/ udtalelser fra andre myndigheder og afdelinger i Vejle kommune. Her kan der være tale om tilladelser/godkendelser i forhold til, vej, regn- og spildevand, natur, affald, fredning, museum m.m.

Private servitutter

Vi har i forbindelse med sagen ikke påset eller taget stilling til, om byggeriet overholder eventuelle private servitutter på ejendommen. Det er ejers ansvar at afklare privatretlige forhold, herunder fortolkning af privatretlige servitutter, i udnyttelse af byggetilladelsen. Undersøge det på www.tinglysning.dk.

Fortidsminder og VejleMuseerne

Af Museumsloven følger, at du eller din entreprenør straks skal standse arbejdet, hvis der under et gravearbejde stødes på fortidsminder. Kontakt dernæst VejleMuseerne på telefon 76813100. Det anbefales at tage kontakt til VejleMuseerne, inden du skal grave i områder med kendte historiske levn.

Øverste jordlag / Jordflytning / Forurennet jord

Hvis du udfører bygge- og anlægsarbejder på et areal, der anvendes til bolig, børneinstitution, offentlig legeplads, kolonihave eller sommerhus, skal du som udgangspunkt sikre, at de øverste 50 cm jordlag af den berørte del af det ubebyggede areal ikke er forurennet, eller at der er etableret en varig fast belægning. Reglen gælder ikke ved bygge- og anlægsarbejde på én- eller tofamiliehuse, medmindre der er tale om opførelse af en ny bolig. Se evt. www.vejle.dk/50cmreglen

Du skal anmelde jordflytning, hvis det hører under jordflytningsregulativet for Vejle Kommune. På [Jordflytning - Vejle Kommune](#) kan du se om jordflytning fra din ejendom er anmeldeligt og hvordan du i øvrigt skal forholde dig, hvis jordflytningen skal anmeldes.

Hvis du eller din entreprenør konstaterer forurennet jord under grave- eller byggearbejdet, skal arbejdet straks standses. Derefter skal der tages kontakt til Byggesag & Industrimiljø. Se evt. www.vejle.dk/jordforuregning.

Læs mere på www.vejle.dk – Søg på øverste jordlag og find siden: Øvrige hensyn og tilladelser ved bygge- og anlægsarbejder

Befæstelsesgrad

Ved anlæg af indkørsel, terrasser og lignende befæstede arealer gøres der opmærksom på, at grunden ikke må bebygges og befæstes mere end den maksimalt tilladte befæstelsesgrad i Vejle Kommunes spildevandsplan. Befæstelsesgraden oplyses ved henvendelse til Team Spildevand ved Vejle kommune eller Vejle Spildevand A/S. Kun almindeligt forekommende husspildevand, regnvand fra tage og befæstede arealer samt vand fra bygningens omfangsdræn må tilsluttes kloaksystemet. Drænvand i øvrigt må ikke tilsluttes kloaksystemet. Kan befæstelsesgraden ikke overholdes kræver det godkendelse fra Vejle Spildevand A/S.

Nedrivning / Byggeaffald

Byggeaffald skal anmeldes til Ressourcer og Genbrug via deres selvbetjeningsløsning på www.vejle.dk – under Erhvervsaffald og miljø – Sådan håndterer du dit byggeaffald, inden du påbegynder arbejdet. Det er ulovligt at afbrænde bygge- og nedbrydnings- materialer. Du må gerne genanvende rene byggematerialer. Bemærk, at mange byggematerialer fra perioden 1950-77 indeholder det giftige stof PCB. Hvis der er asbest i byggeaffaldet, skal du anmelden det til Arbejdstilsynet. Læs mere om byggeaffald på www.affaldgenbrug.vejle.dk eller kontakt Ressourcer og Genbrug på telefon 76812800.

Støv og støj

Aktiviteter der giver støv, lugt, støj eller andre gener skal anmeldes til Vejle Kommune, Industrimiljø senest 14 dage før arbejdet påbegyndes. Du skal anmelden aktiviteten via www.vejle.dk under Erhverv – Erhvervsaffald og miljø – Anmeld arbejde, der giver lugt, støj eller røg. Byggepladsaktiviteter der ikke skal ansøges om, må foregå i tidsrummet 7.00 til 18.00 på hverdage og 7.00 til 14.00 på lørdage.

Tilslutning til forsyning

Du skal kontakte forsyningselskaberne (vand, varme, el og telefon) for placering og tilslutning af stikledninger og kabler samt placering af måler. Alle arbejder med tilslutning skal udføres af autoriserede mestre.

Ledninger og kabler

For at undgå graveskader skal du orientere dig om placeringen af ledninger og kabler af enhver art på ledningsejerregisteret www.ler.dk. Det gælder både på ejendommen og på offentligt vejareal. Du kan også tjekke placeringen hos ledningsejeren eller forsyningselskabet.

Opgravning og skader på offentligt vejareal

Du må først begynde et gravearbejde i offentligt vejareal når du har en gravetilladelse. Ansøg på www.vejle.dk under Min virksomhed – Tilladelser og bevillinger – Søg om gravetilladelse. Du opfordres til at tage fotos af eventuelle skader på arealerne inden du graver. Bygherren kan i værste fald komme til at betale for udbedringen.

Sådan behandler Vejle Kommune personoplysninger om dig

(følgende oplysninger er alene relevant i sager om privatpersoner, enkeltmandsvirksomheder eller I/S)

Vi sender dig dette brev for at orientere dig om, at vi har indsamlet eller modtaget personoplysninger om dig. Efter databeskyttelsesforordningens artikel 13 og 14 skal vi nemlig give dig en række oplysninger, når vi indsamler og behandler personoplysninger om dig.

1. Vi er den dataansvarlige – hvordan kontakter du os?

Vejle Kommune er dataansvarlig for behandlingen af de personoplysninger, som vi har indsamlet eller modtaget om dig. Du finder vores kontaktoplysninger nedenfor.

Vejle Kommune, Skolegade 1, 7100 Vejle
Telefon: 76 81 00 00, Mail: post@vejle.dk - CVR-nr.: 29189900

2. Kontaktoplysninger på databeskyttelsesrådgiveren

Hvis du har spørgsmål til vores behandling af dine oplysninger, er du altid velkommen til at kontakte vores databeskyttelsesrådgiver. Du kan kontakte vores databeskyttelsesrådgiver på følgende måder:

På mail: dpo.vejle@bechbruun.com

På telefon: 72 27 30 02

Via sikker post: <https://dpo.bechbruun.com/vejle>

Pr. brev:

DPO Vejle Kommune, Bech-Bruun Advokatpartnerselskab, Værkmestergade 2, 8000 Aarhus C
CVR nr.: 38538071

3. Formålene med og retsgrundlaget for behandlingen af dine personoplysninger

Vi behandler dine personoplysninger til følgende formål:

- Byggesagsbehandling i forbindelse med en ansøgning om byggetilladelse, forespørgsel eller lignende henvendelser om byggeri på en ejendom.
- Byggesagsbehandling i forbindelse med en ansøgning om landzonetilladelse, anvendelsesændring, forespørgsel, dispensation eller lignende henvendelser i forhold til planloven.

Retsgrundlaget for vores behandling af dine personoplysninger følger af:

- Byggelovens § 16, kravet om ansøgning om byggetilladelse, jf. bygningsreglementet BR18, § 7, stk. 1 (Bygningsreglementet BR15, pkt. 1.3, stk. 1)
- Planloven §§ 35-37 og § 19
- Databeskyttelsesloven § 5, stk. 1
- Databeskyttelsesloven § 6, stk. 1 jf. Databeskyttelsesforordningen art. 6, litra e

4. Kategorier af personoplysninger

Vi behandler følgende kategorier af personoplysninger om dig:

- Almindelige personoplysninger
- CPR-nummer

Indsendes der andre personoplysninger af dig, som ikke er relevante for sagen, kan disse personoplysninger blive journaliseret men vil ikke indgå i sagens behandling.

5. Modtagere eller kategorier af modtagere

Vi videregiver eller overlader dine personoplysninger til følgende modtagere:

- Til parter i sagen, f.eks. i forbindelse med en partshøring, eller til andre relevante borgere i forbindelse med en eventuel nabohøring.
- Til Vejle Kommunes Weblager

Disse personoplysninger kan være omfattet af en eventuel efterfølgende aktindsigtssag.

6. Overførsel til modtagere i tredjelande, herunder internationale organisationer

Vi overfører dine personoplysninger til modtagere uden for EU og EØS:

Nej Ja

7. Hvor stammer dine personoplysninger fra

Dette afsnit finder anvendelse, når vi indsamler oplysninger om dig hos andre end dig selv. Dette kan være tilfældet hvis:

- Du er ejer, kan Vejle Kommune indhente oplysninger om dig igennem en ansøger
- Du er ejer, kan Vejle Kommune indhente oplysninger om dig på baggrund af en klagehenvendelse

Med andre ord er afsnittet ikke relevant, hvis du som ansøger eller eventuel klager henvender dig til Vejle Kommune, da kommunen i disse tilfælde kun indhenter oplysninger om dig igennem din henvendelse.

8. Opbevaring af dine personoplysninger

Vi kan på nuværende tidspunkt ikke sige, hvor længe vi vil opbevare dine personoplysninger. Den periode vi opbevarer oplysninger i, afhænger af den konkrete sagsbehandling, opfyldelsen af formålet med behandlingen samt den relevante lovgivning på området. Når vores behandling af dine personoplysninger er afsluttet, opbevares oplysningerne efter bestemmelserne i arkivloven.

9. Automatiske afgørelser, herunder profilering

Vi anvender ikke automatiske afgørelser eller profilering i den konkrete behandling af dine personoplysninger.

10. Dine rettigheder

Efter Databeskyttelsesforordningen kan du til enhver tid benytte dig af dine rettigheder i forhold til Vejle Kommunes behandling af dine personoplysninger:

- Du har **ret til indsigt** i de oplysninger, som Vejle Kommune behandler om dig
- Du har **ret til at få rettet urigtige oplysninger** om dig selv
- I særlige tilfælde har du **ret til at få slettet personoplysninger** om dig
- Du har i visse tilfælde **ret til at få begrænset behandlingen** af dine personoplysninger
- Du har i visse tilfælde **ret til at gøre indsigelse** mod Vejle Kommunes ellers lovlige behandling

Hvis du vil gøre brug af dine rettigheder, skal du kontakte vores databeskyttelsesrådgiver. Se kontaktoplysninger i afsnit 2.

11. Retten til at trække samtykke tilbage

Hvis behandlingen af dine personoplysninger er betinget af et samtykke, har du til enhver tid ret til at trække dit samtykke tilbage. Hvis du trækker dit samtykke tilbage, har det først virkning fra dette

tidspunkt. Det påvirker derfor ikke lovligheden af vores behandling af dine personoplysninger op til tidspunktet for tilbagetrækningen af dit samtykke.

12. Klagevejledning

Du har ret til at klage til Datatilsynet, hvis du er utilfreds med Vejle Kommunes behandling af dine personoplysninger. Du kan enten henvende dig til Vejle Kommunes databeskyttelsesrådgiver eller finde mere information og kontaktoplysninger på Datatilsynets hjemmeside www.datatilsynet.dk



© Her angives kilden/kilderne



Miljøministeriet
Naturstyrelsen

Klithus shelterplads

Udarbejdet af: Gert Hougaard Rasmussen
Dato: d. 18/09/2024
Projektion: EPSG:25832
UTM zone: ETRS89 / UTM zone 32N

Signaturforklaring



Klithus-baalplads



Nyt shelter detail



Nyt Multtoilet

Beskyttede naturtyper



Hede

2019 - ortofoto, Geodanmark

SamlePDF - side 13 af 27

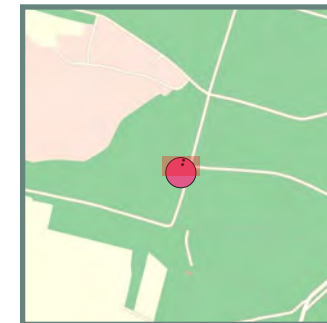

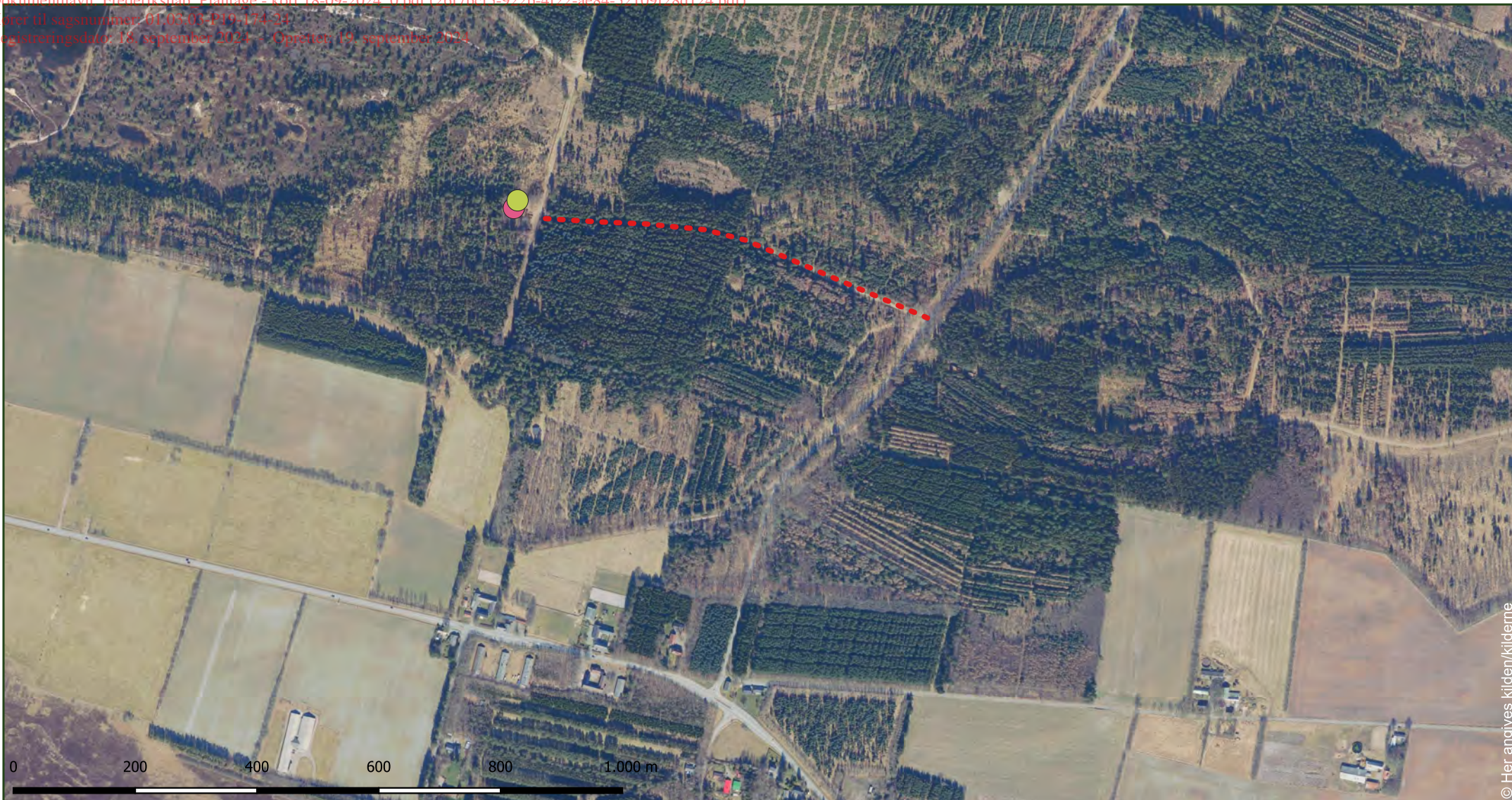

© Her angives kilden/kilderne



Miljøministeriet
Naturstyrelsen

Frederikshåb Plantage - Klithus
Adgangsvej

Udarbejdet af: Gert Hougaard Rasmussen
Dato: d. 06/07/2023
Projektion: EPSG:25832
UTM zone: ETRS89 / UTM zone 32N

Signaturforklaring

- - - adgang
- Nyt Shelter
- Nyt Multtoilet

Ortofoto forår



SHELTER - MEDIUM 7.2

UDBUDSMATERIALE OMFATTER NÆRVÆRENDE TEGNINGSSÆT FOR "SHELTER - MEDIUM 7.2" SAMT:

"MATERIALEBESKRIVELSE FOR SHELTER TYPE 7.1 - SMALL OG 7.2 - MEDIUM" AF D. 01.09.23 SAMT TILHØRENDE
"TILBUDSLISTE FOR SHELTER TYPE 7.1 - SMALL OG 7.2 - MEDIUM", AF D. 01.09.23

INDHOLDSFORTEGNELSE:

Materiale- og detaljeoversigt	s. 1
Planer - Fundament	s. 2
Planer - Hovedkonstruktion	s. 3
Planer - Spær/ tag	s. 4
Planer - Gulv og beklædning	s. 5
Facader	s. 6
Principsnit - Gavl / front	s. 7
Principsnit - Bag/ front	s. 8
Detaljer - optioner (medium)	s. 9

Dokumentnavn: Frederikshåb - Klithus - adgangsvæj.pdf (b0b6ca22-7d0c-433c-baab2-5e5dd2a70396.pdf)
Hører til sagsnummer: 01.03.03-P19-174-24
Registreringsdato: 6. juli 2023 - Oprettet: 19. september 2024



SHELTER - MEDIUM - MATERIALE OG DETALJEØVERSIGT

Emne:	Dim.
HOVEDKONSTRUKTION:	
A. Hjørnestolper	125x125
B. Bundrem, for og bag (samles med hjørnestolper)	150x150
C. Hjelpebjælke, sider (ml. hjørnestolper)	75x150 + 50x150
D. Toprem (for og bag, hviler af på hjørnestolper)	150x150
E. Bjælker, gulvkonstruktion	75x150
SIDER/ GULV:	
F. Konstruktionstræ, ramme (ramme for beklædning):	45X95
F1. Rustfri knager F2; Rustfri kroge	
G. Beklædning, "1 på 2" (dog 1 stk. i hjørner, bag 25x100)	25x125
H. Gulvbrædder m. fer og not, høvlet	32x125 (29x113)
I. Gulvafslutning (forkant)	25x150
TAG:	
J. Spær, høvlet spærtræ	45X145
K. Brædder m. fer og not (under tagpap), rupløjet	25X125
L. Tagpap	2 lags
M. Sternbræt/vindskede/ lodret dækbræt/vandret kantbræt,	25x100/125/150/175
N. Dækbræt	25x50
O. Trekantlister	45x45
FUNDAMENT:	
P. Stolpesko	Simpson Strong Tie PVD120G
Q. Betonfundament	B 25 MPa
() Parentes angiver forventet/ ca. høvlet mål	

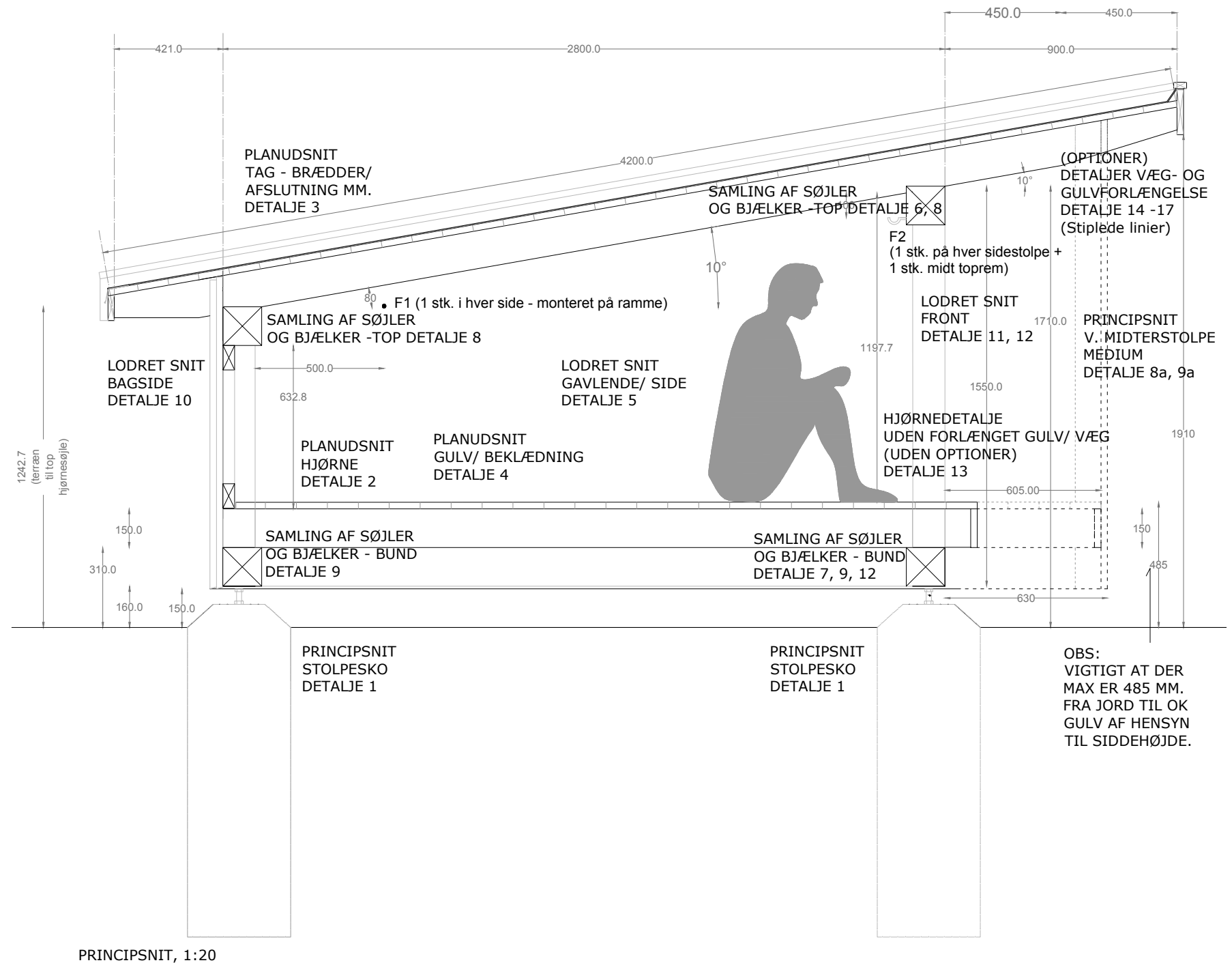

Dokumentnavn: Indsendelse 2, 23.09.01_NST_Medium_7.2_tilrettet.pdf (23.09.01_NST_Medium_7.2_tilrettet)
 Hører til sagsnummer: 01.03.03-P19-174-24
 Registreringsdato: 8. september 2023 - Oprettet: 19. september 2024



MEDIUM - FUNDAMENT

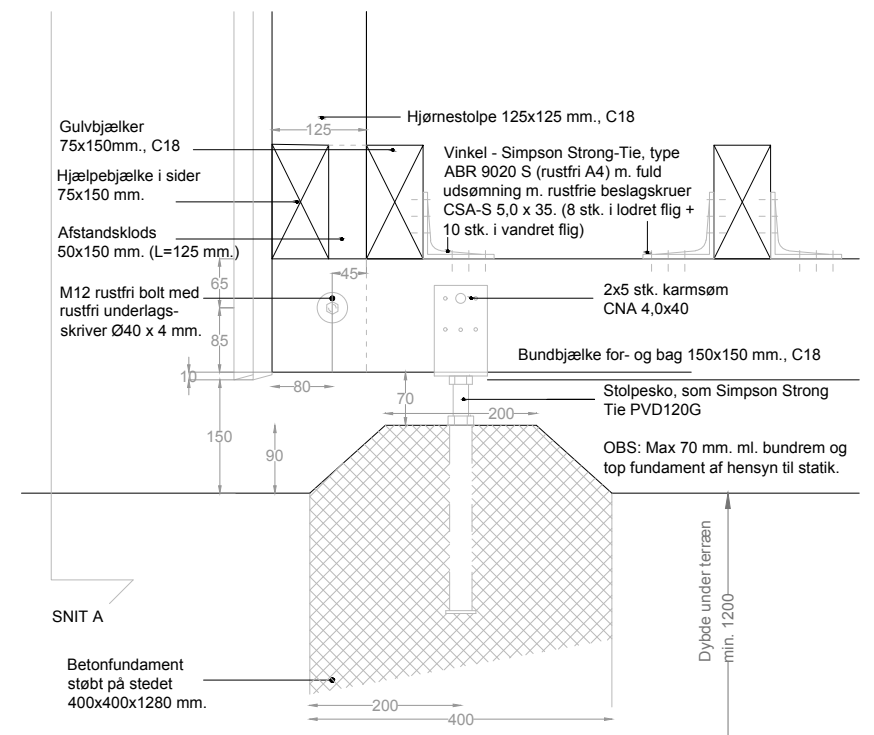
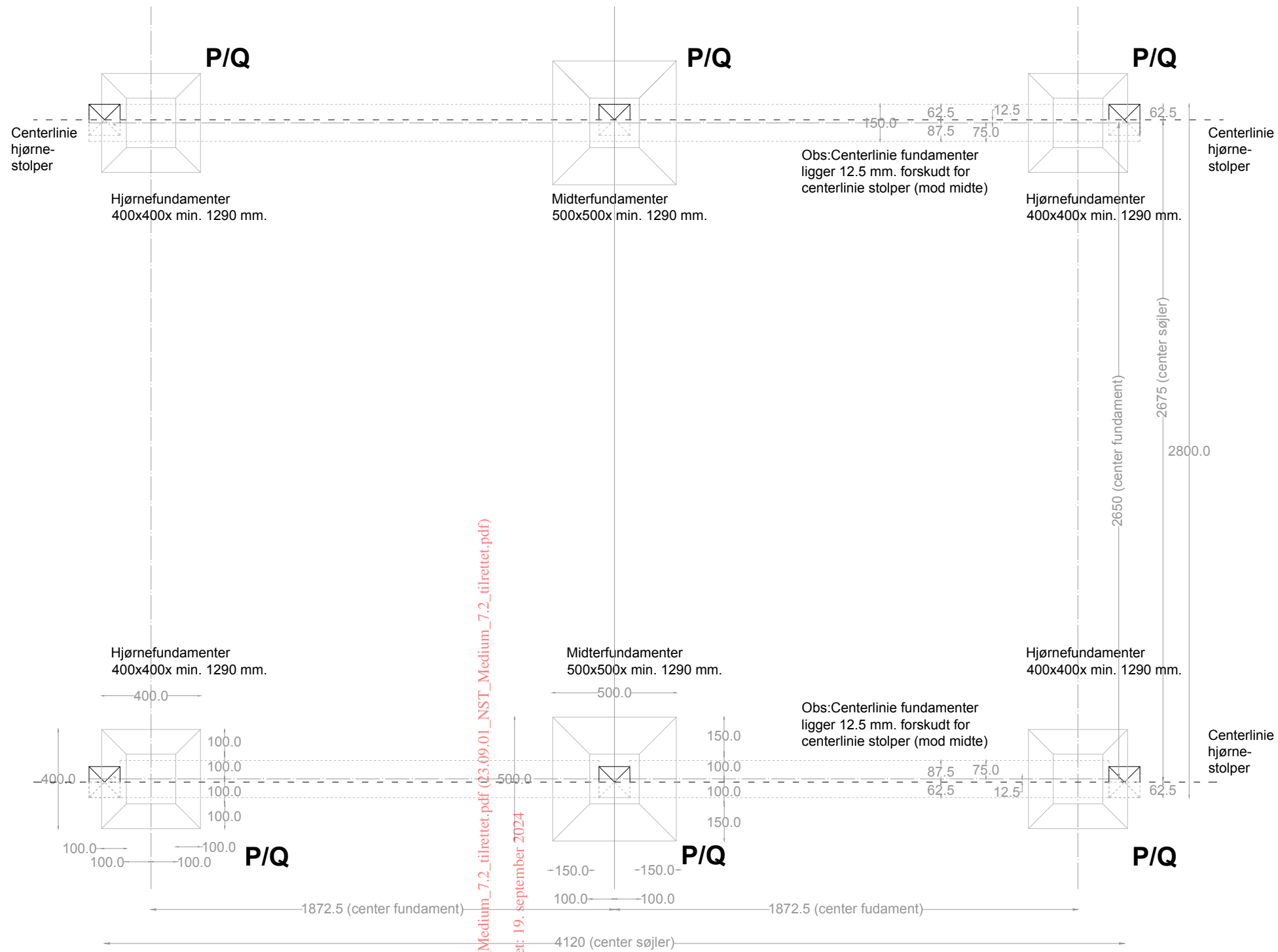

STOLPESKO I HJØRNER
DETALJE 1, MÅL 1:20

FUNDAMENTSPLAN - MEDIUM (7 MODULER)
MÅL 1:20

Dokumentnavn: Indsendelse 2, 23.09.01_NST_Medium_7.2_tilrettet.pdf (03.09.01_NST_Medium_7.2_tilrettet.pdf)
Hører til sagsnummer: 01.03.03-P19-174-24
Registreringsdato: 8. september 2023 - Oprettet: 19. september 2024



MEDIUM - HOVEDKONSTRUKTION

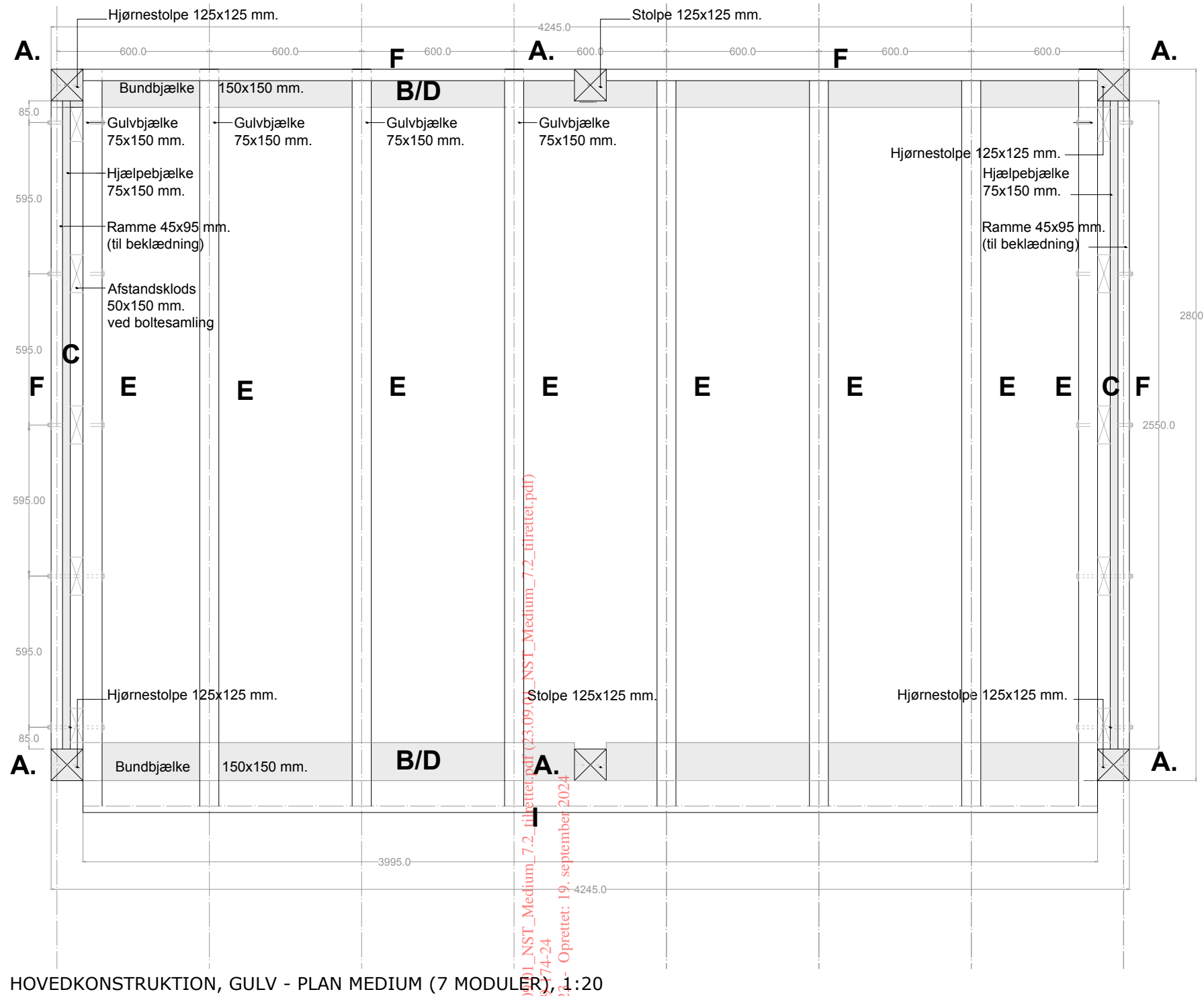

HOVEDKONSTRUKTION, GULV - PLAN MEDIUM (7 MODULER), 1:20

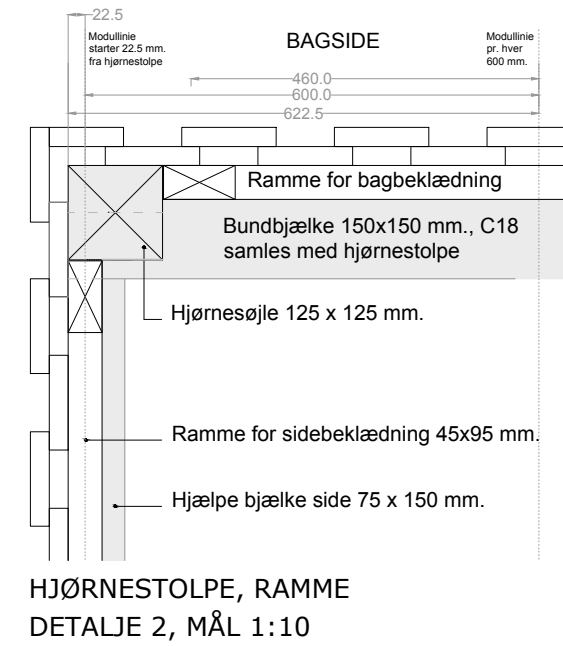

HJØRNESTOLPE, RAMME
DETALJE 2, MÅL 1:10

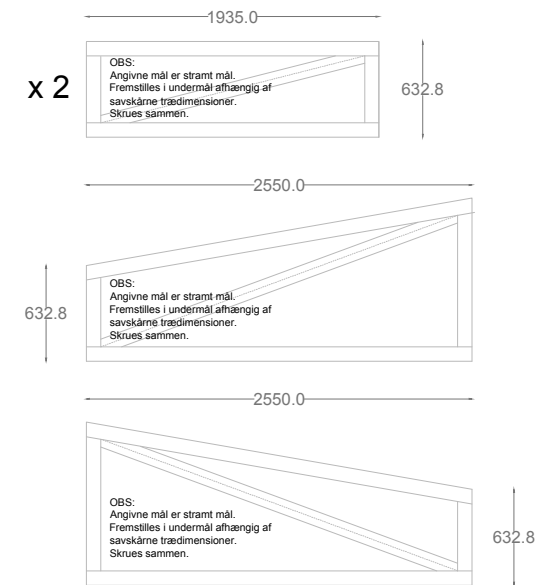

RAMMER TIL
SIDEBEKLÆDNING.
MÅL 1:50



MEDIUM - SPÆR/ TAG

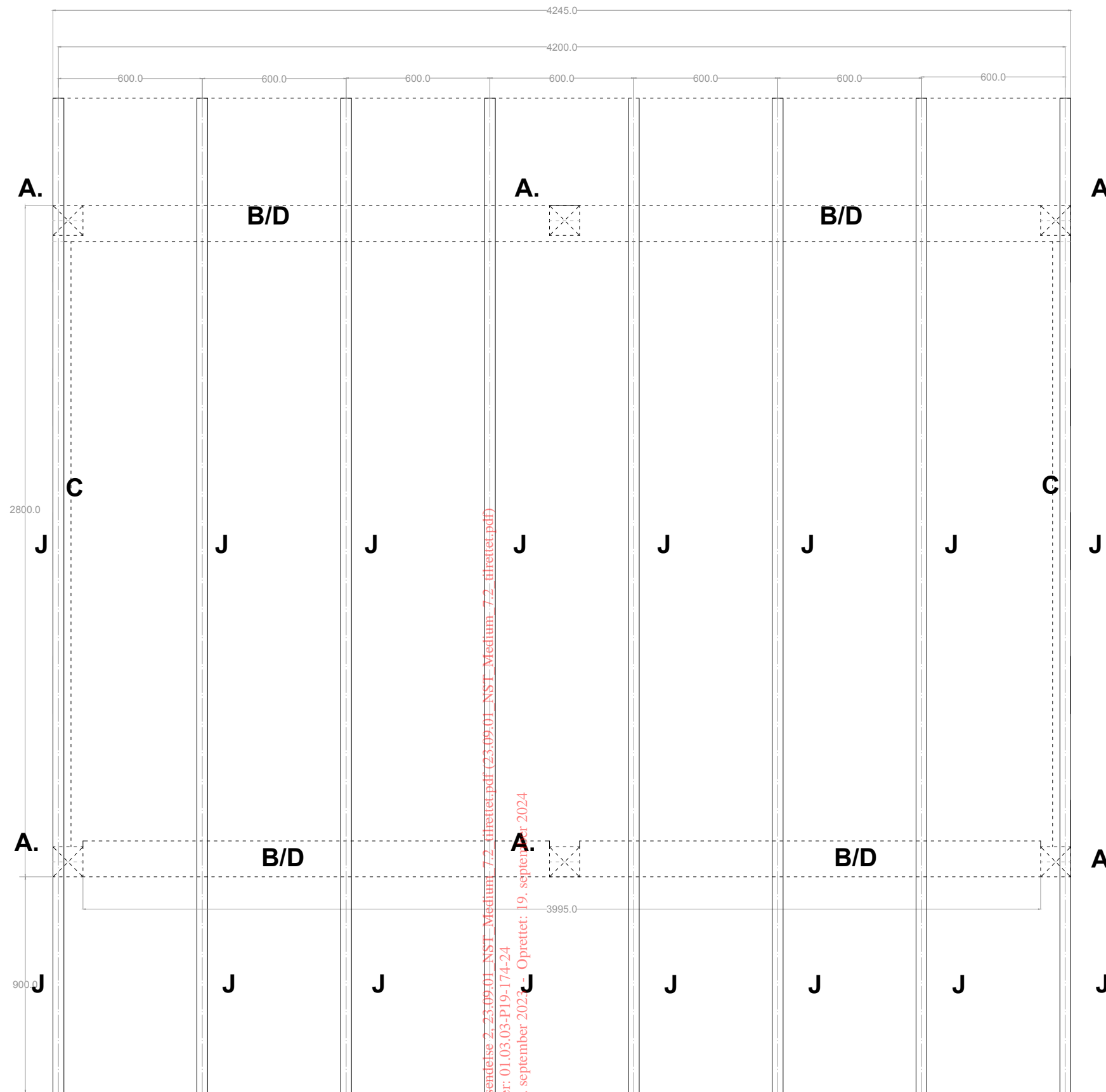

SPÆRPLAN - MEDIUM (7 MODULER)
MÅL: 1:20

Dokumentnavn: Indførelse 2_23-09-01 - NST - Medium - 7-2 - tilrettet.pdf (23-09-01 - NST - Medium - 7-2 - tilrettet.pdf)
Hører til sagsnummer: 01.03.03-P19-174-24
Registreringsdato: 8. september 2023 - Oprettet: 19. september 2024

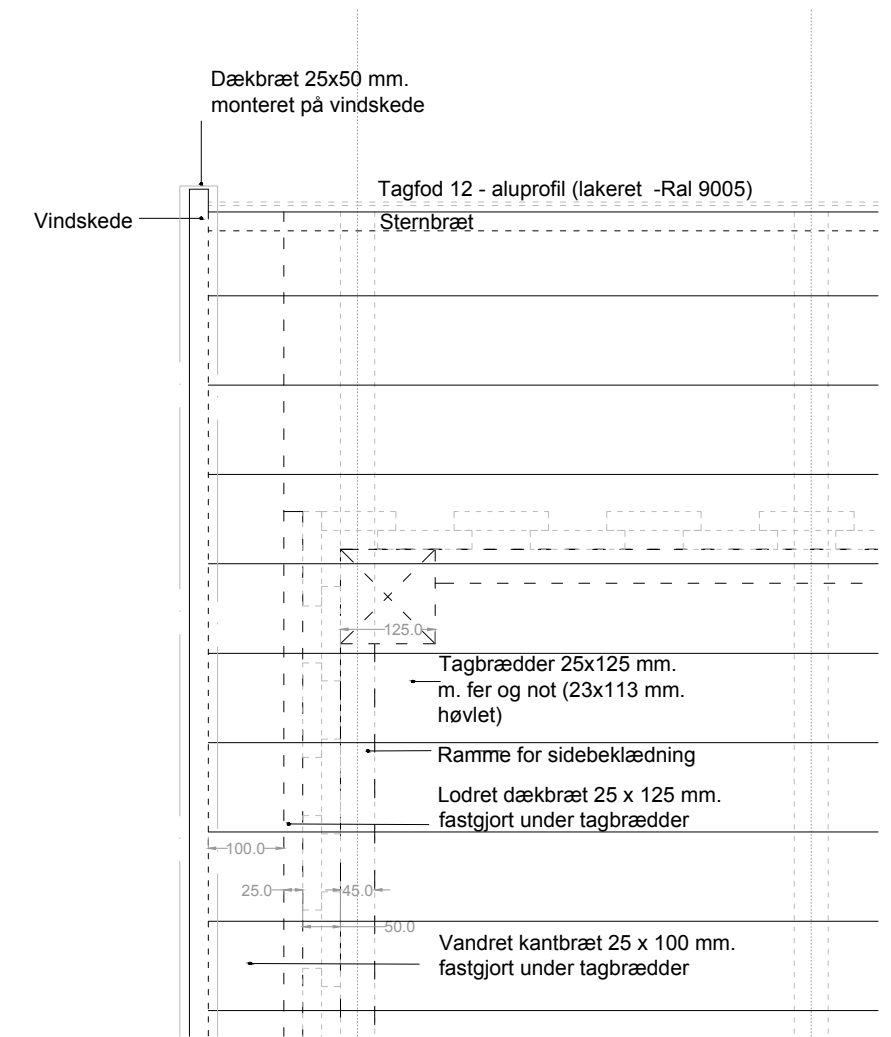

TAG BRÆDDER/ AFSLUTNING MM.
DETALJE 3, MÅL 1:10



MEDIUM - GULV/ BEKLÆDNING

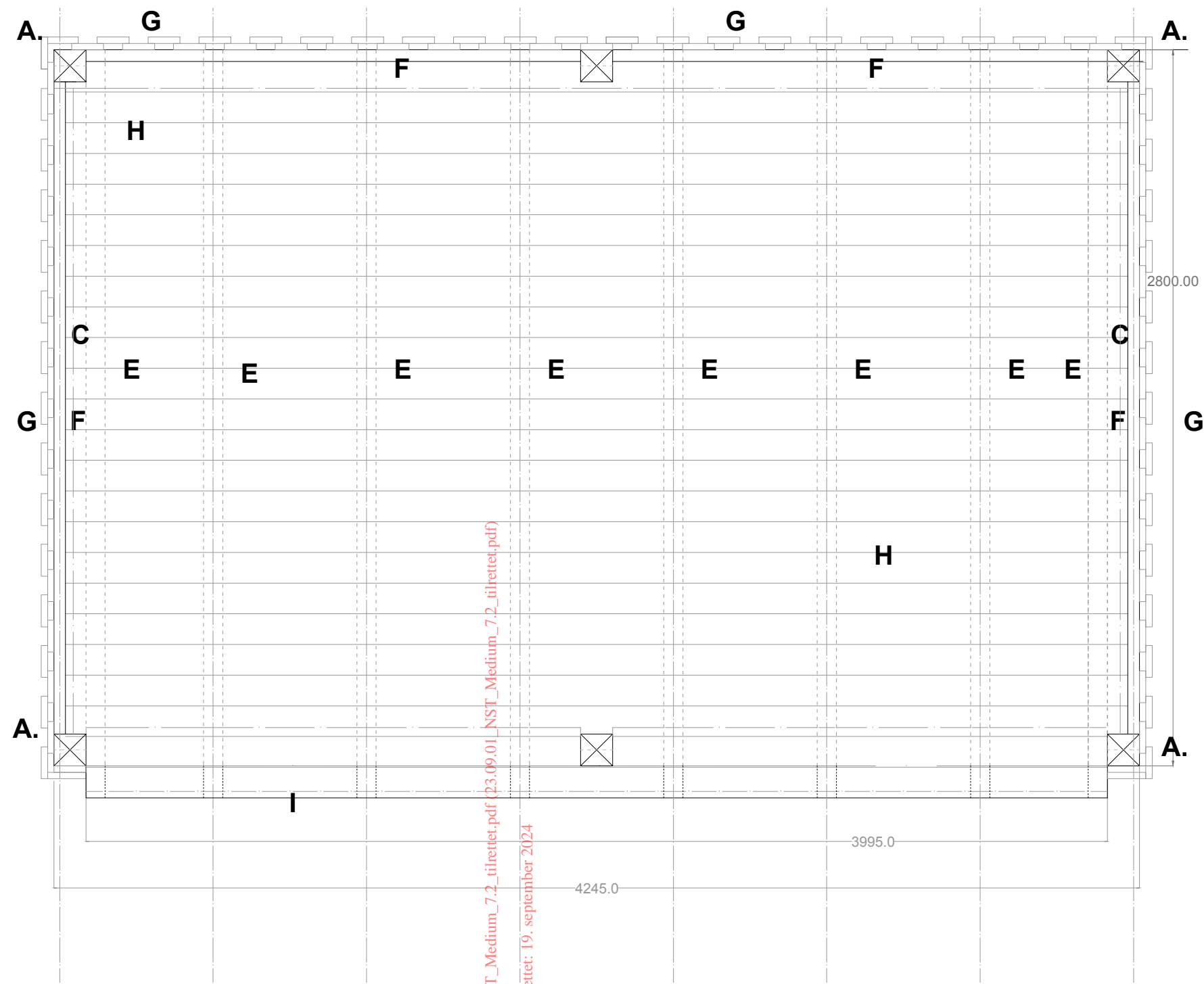

GULV- OG BEKLÆDNINGSPLAN, 1:20

Dokumentnavn: Indsendelse 2, 23.09.01_NST_Medium_7.2_tilrettet.pdf (23.09.01_NST_Medium_7.2_tilrettet.pdf)
 Hører til sagsnummer: 01.03.03-P19-174-24
 Registreringsdato: 8. september 2023 - Oprettet: 19. september 2024

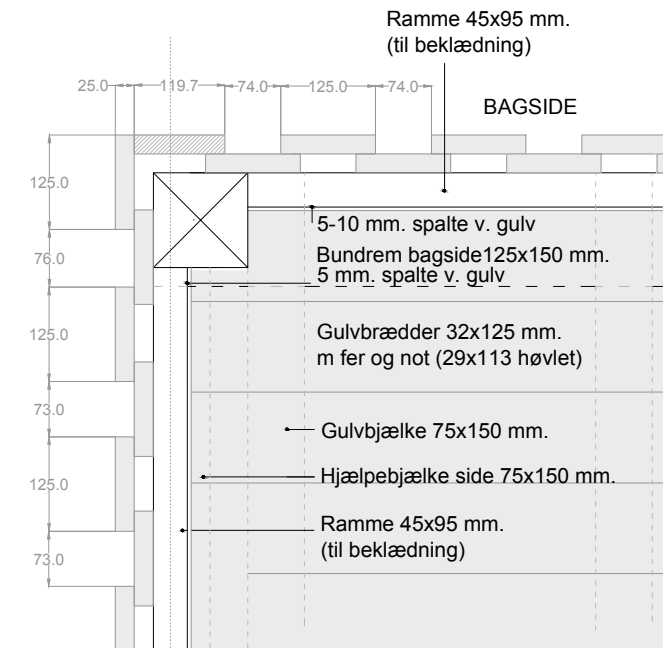

GULV - BEKLÆDNING
 DETALJE 4, MÅL 1:10



MEDIUM - FACADER

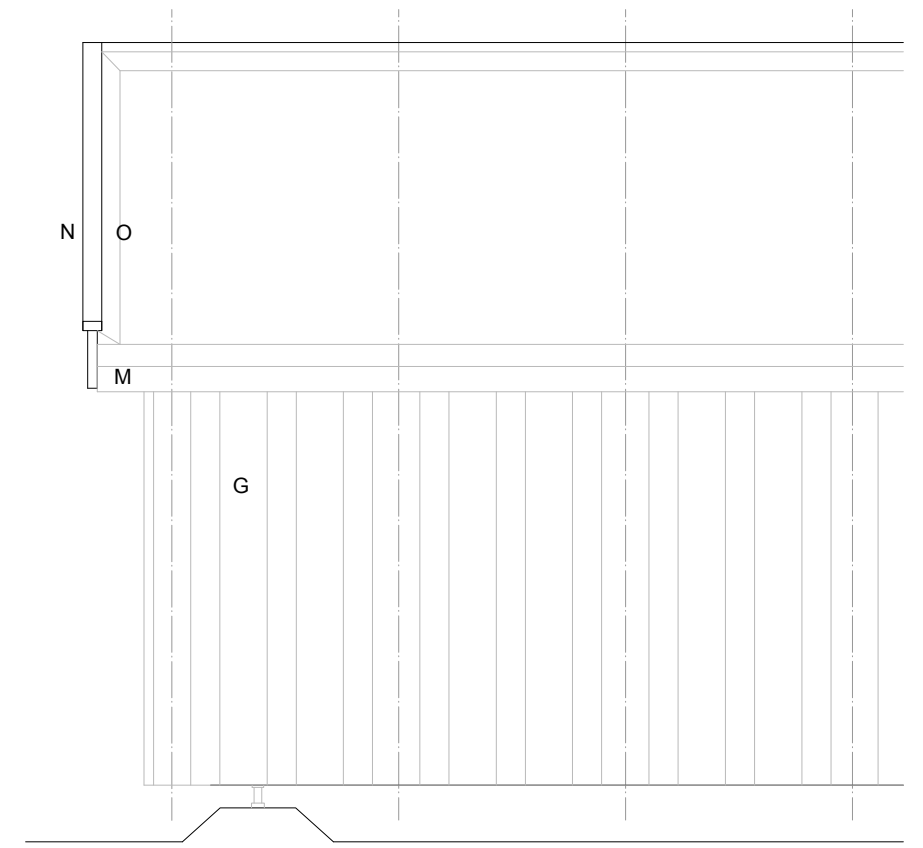
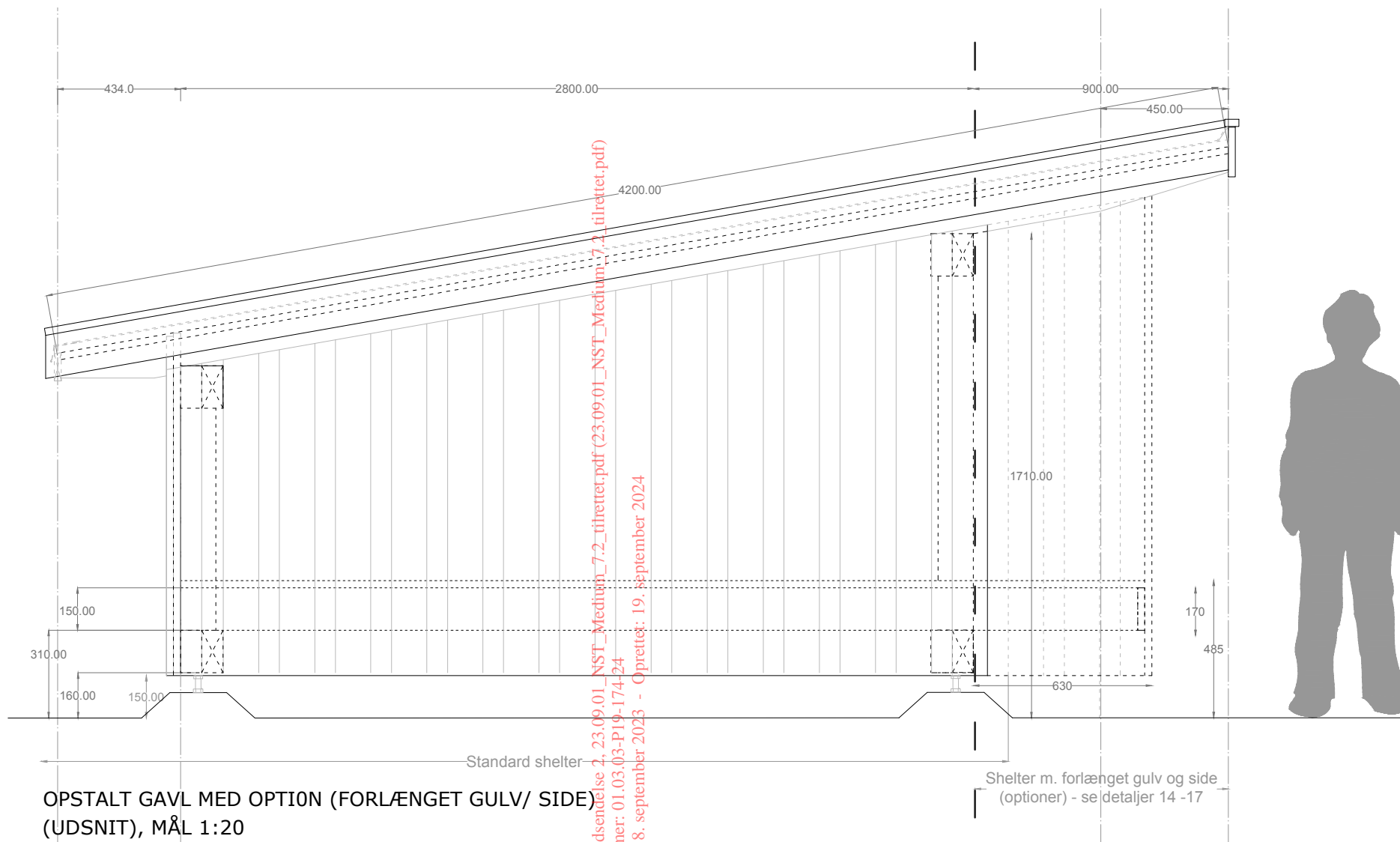

OPSTALT BAGSIDE (UDSNIT)
MÅL: 1:20

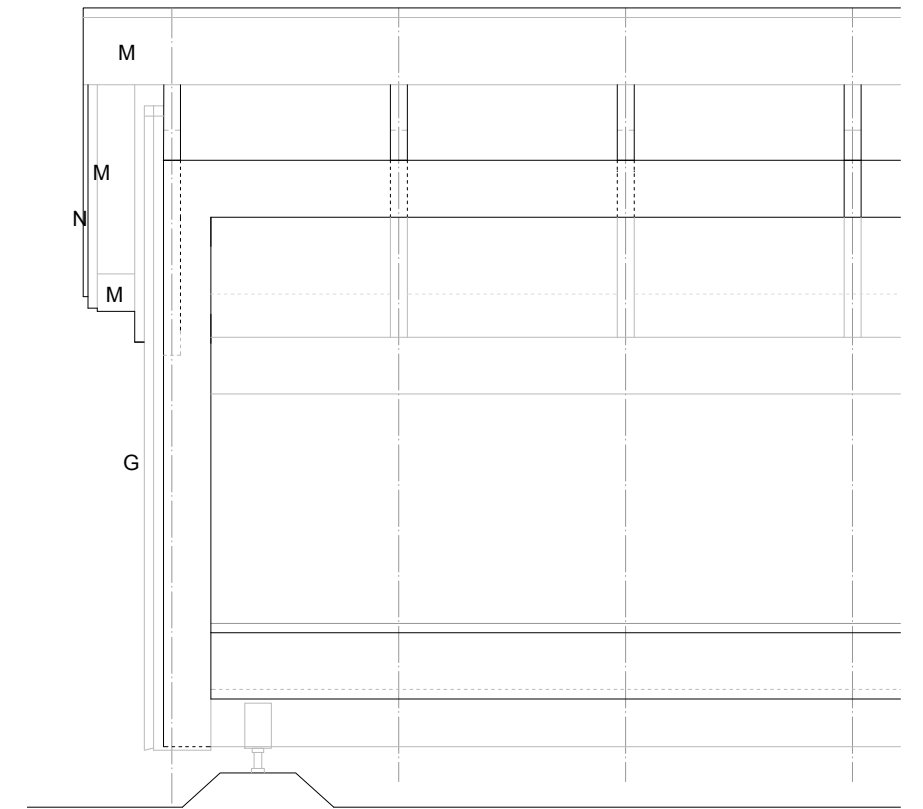

OPSTALT FORSIDE UDEN OPTION
(UDSNIT), MÅL 1:20



Miljøministeriet
Naturstyrelsen

Tegning 7.2_s6

MEDIUM - PRINCIPSNIT GAVL/ FRONT

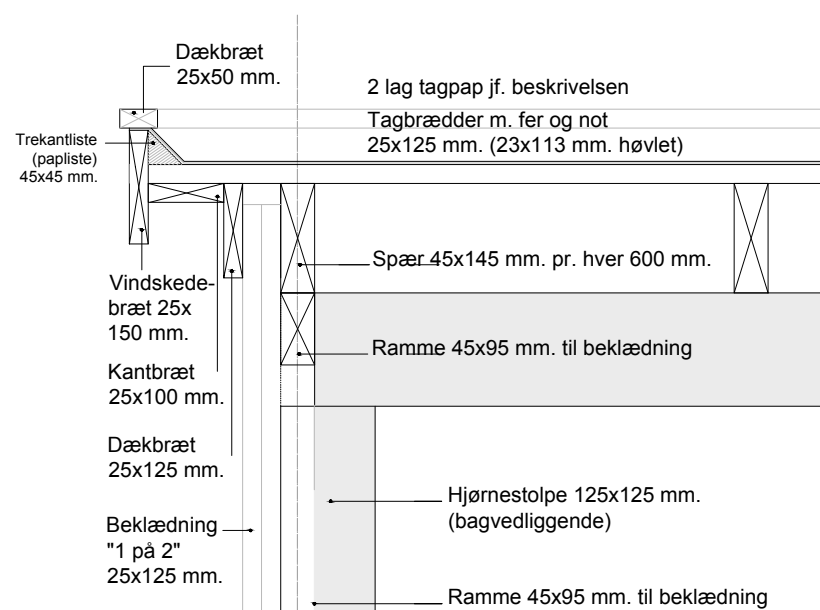

SAMLING AF SØJLER OG BJÆLKER - TOP
DETALJE 6, MÅL 1:10

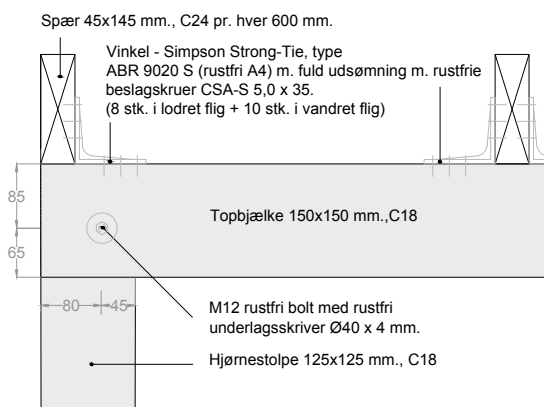

SAMLINGSDETALJE, SØJLER OG BJÆLKER - TOP, DETALJE 8, PLANUDSNIT, MÅL 1:10

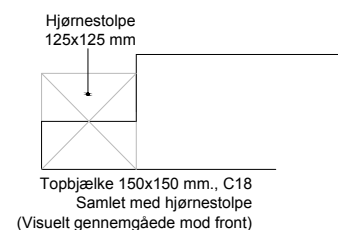

MIDTERSØJLE

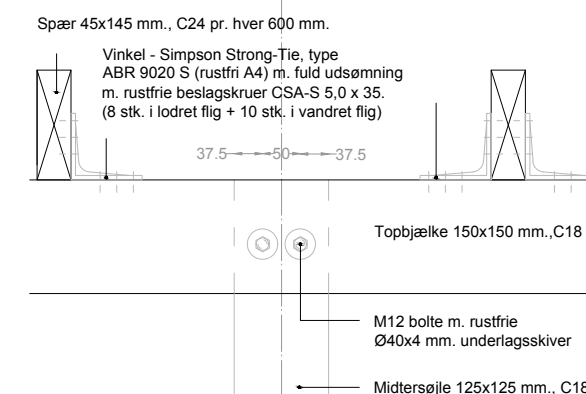

SAMLING AF MIDTERSØJLEN OG BJÆLKEN - TOP (FRONT OG BAG)
DETALJE 8a, MÅL 1:10

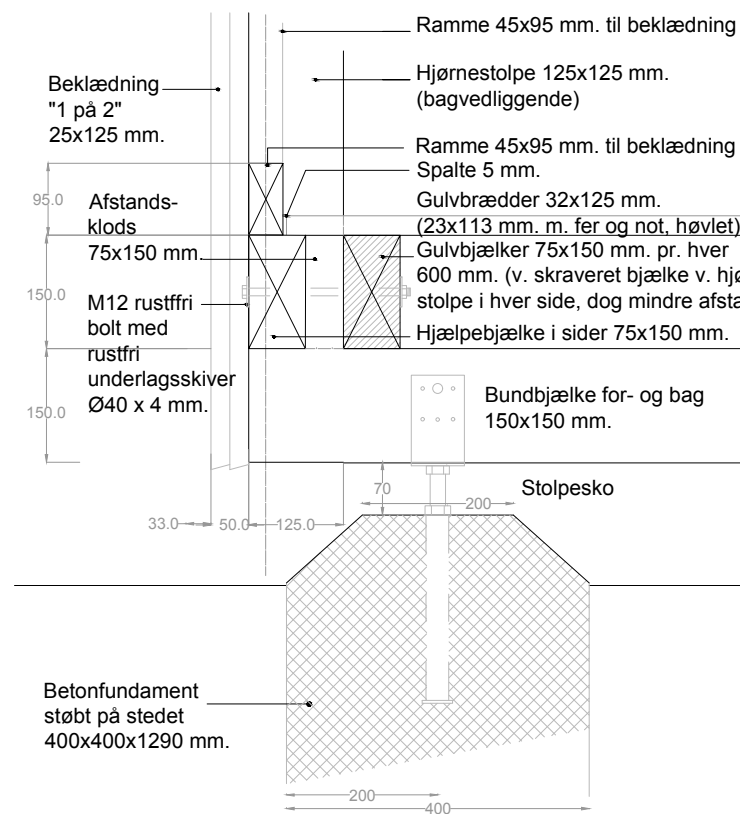

LODRET SNIT I GAVLENDE/ SIDE V. HJÆLPESPÆR
DETALJE 5, MÅL 1:10

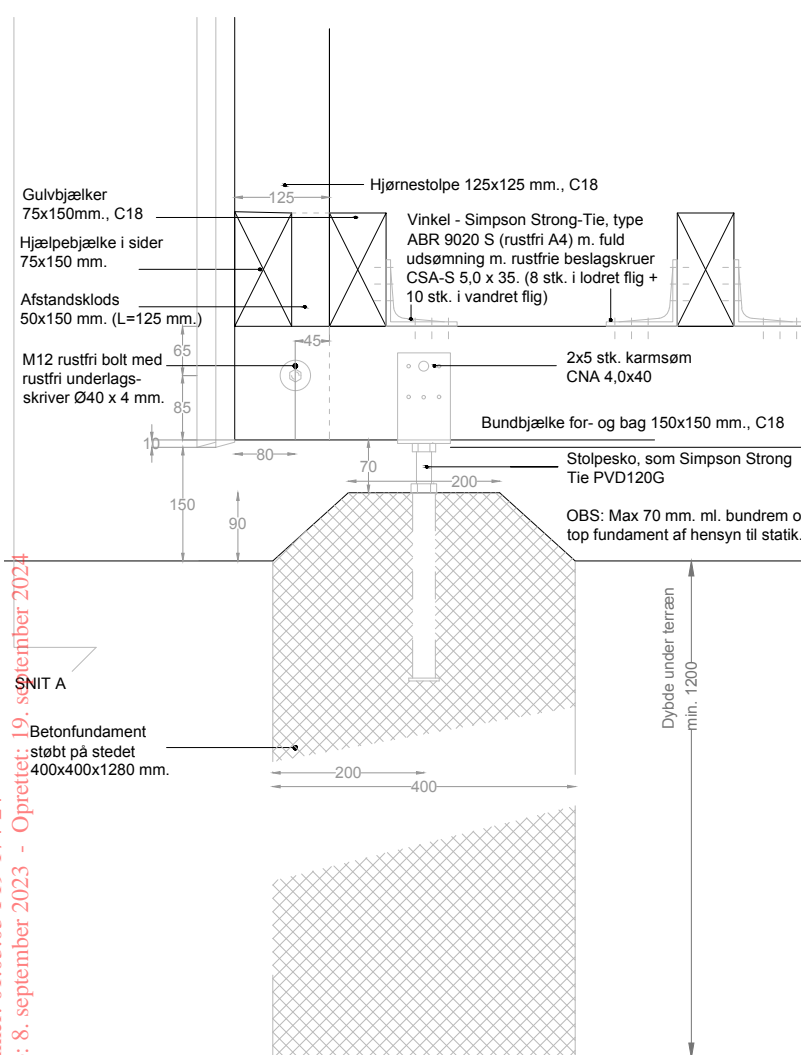

SAMLING AF SØJLER OG BJÆLKER, BUND
DETALJE 7, MÅL 1:10

SAMLINGSDETALJE, SØJLER OG BJÆLKER - BUND, DETALJE 9

PLANUDSNIT, MÅL 1:10

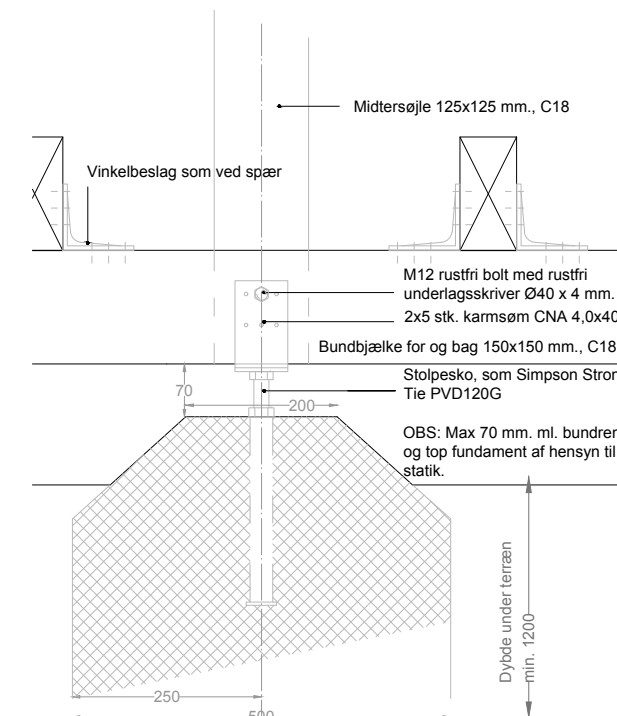
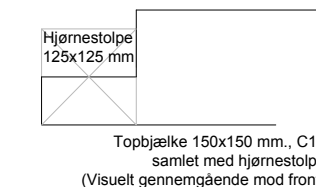

SAMLING AF MIDTERSØJLEN OG BJÆLKEN - TOP (FRONT OG BAG)
DETALJE 9a, MÅL 1:10

Rev. B 18.08.23



Miljøministeriet
Naturstyrelsen

Tegning 7.2_s7

Dokumentnavn: Indsendelse 2, 23.09.01_NST_Medium_7.2_tilrettet.pdf (23.09.01_NST_Medium_7.2_tilrettet.pdf)
Hører til sagsnummer: 01.03.03-P19-174-24
Registreringsdato: 8. september 2023 - Oprettet: 19. september 2024

MEDIUM - PRINCIPSNIT BAG/ FRONT

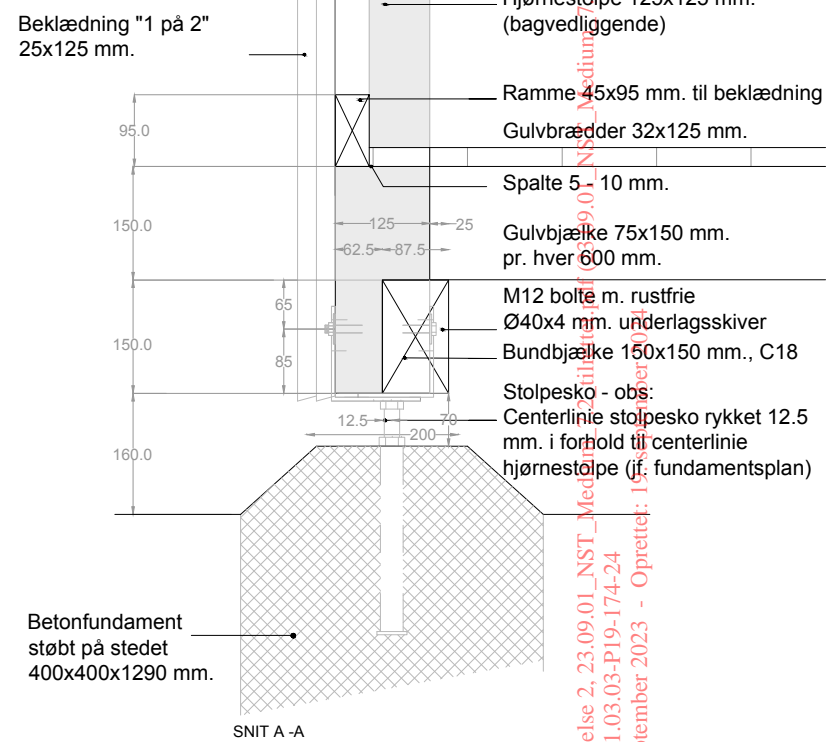
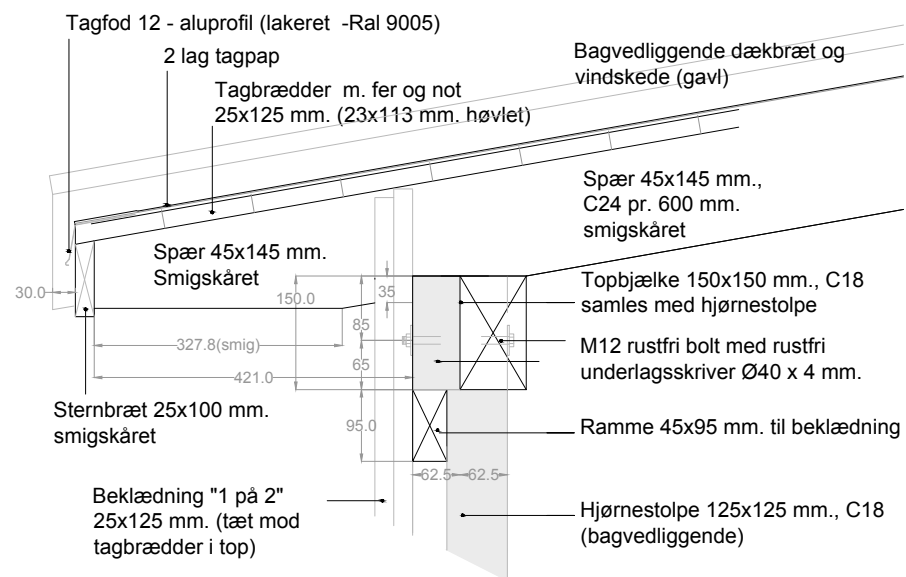

LODRET SNIT I BAGSIDE
DETALJE 10, MÅL 1:10

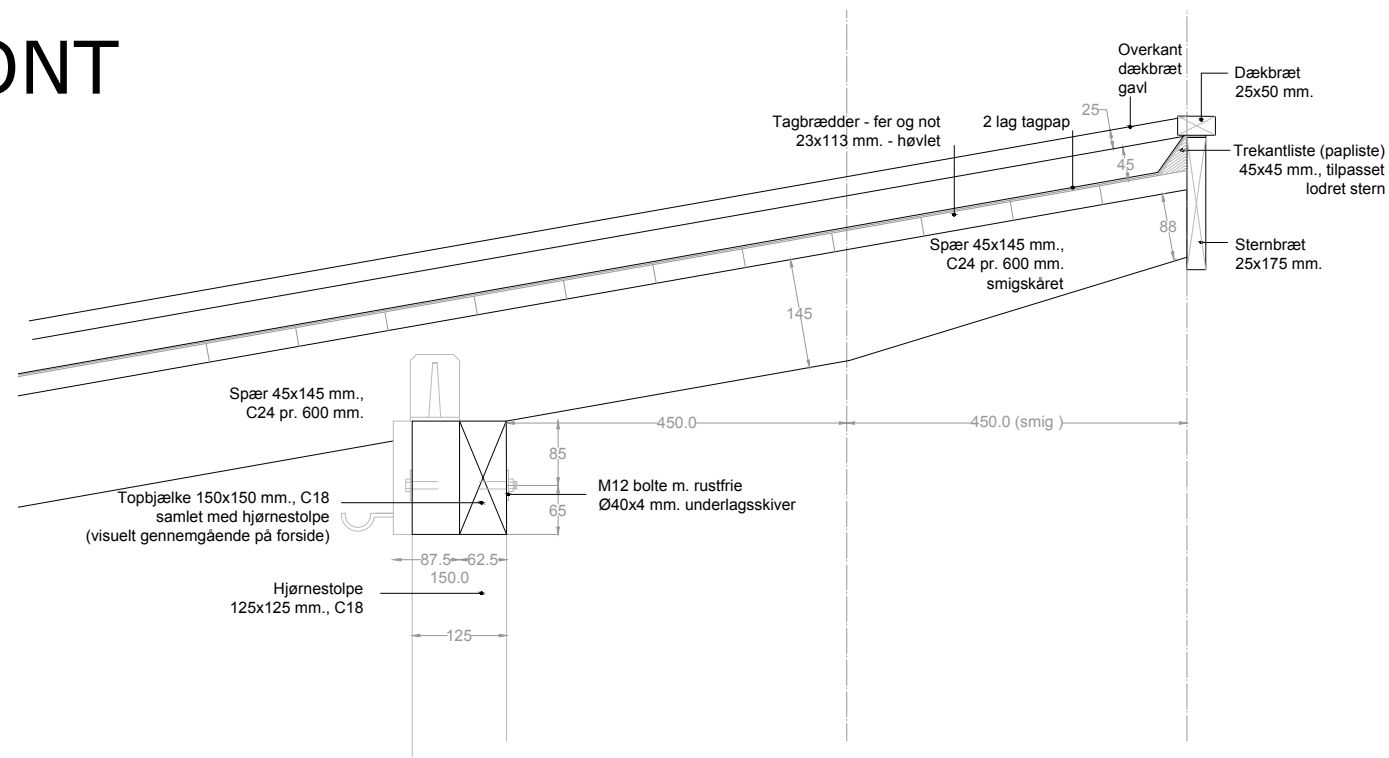

SAMLING MED HJØRNESTOLPER, TOP
DETALJE 11, MÅL 1:10

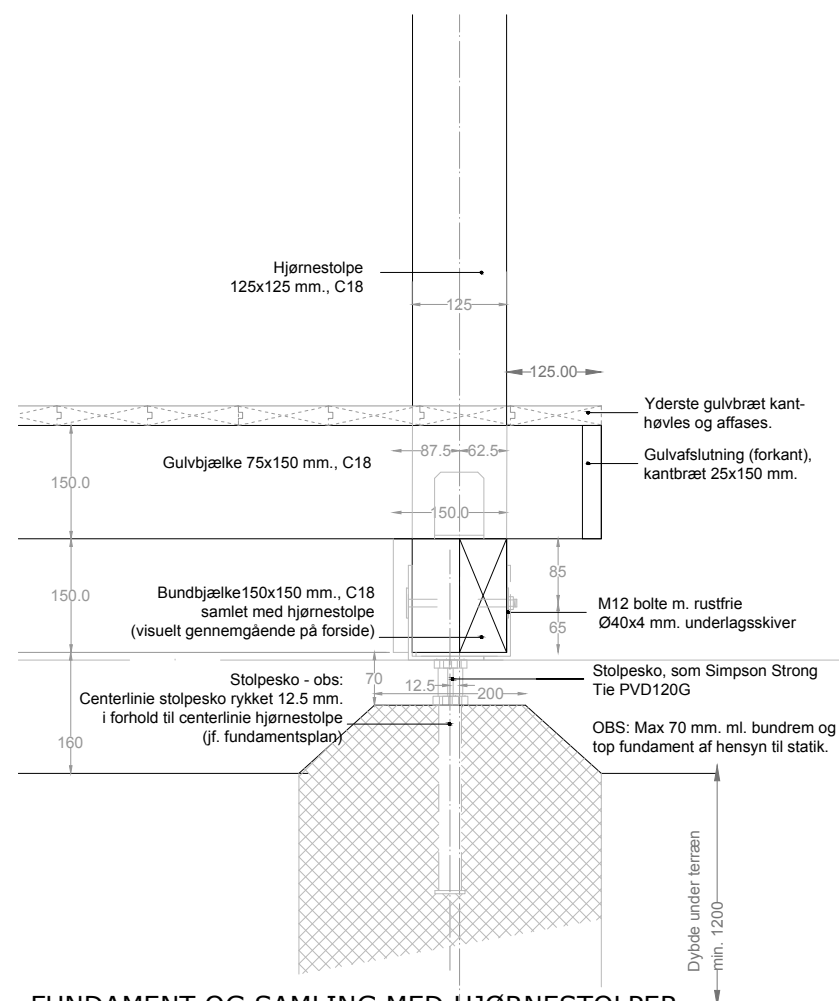

FUNDAMENT OG SAMLING MED HJØRNESTOLPER
DETALJE 12, MÅL 1:10

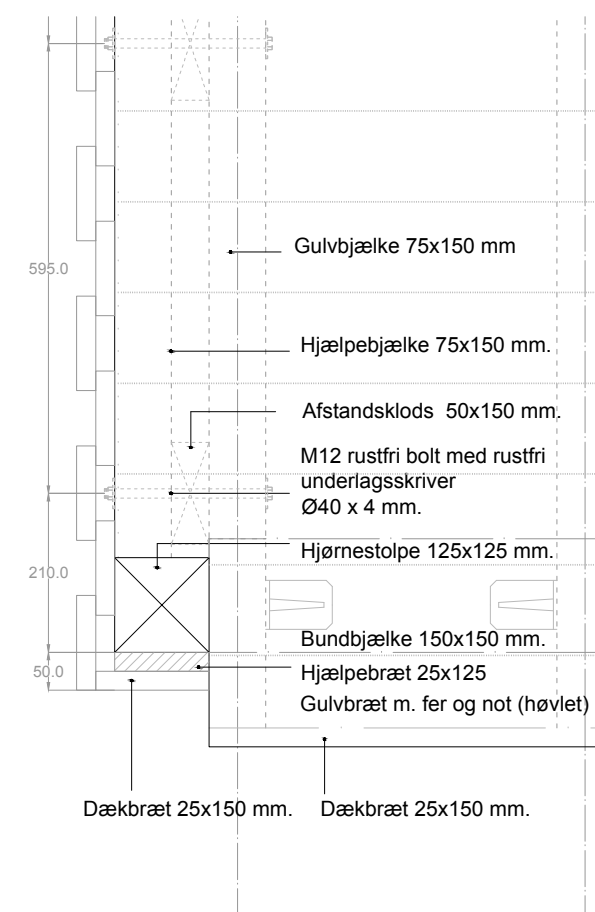

HJØRNESAMLING VED GULV UDEN PLINT
(BASISMODEL UDEN OPTIONER/ TILVALG)
DETALJE 13, MÅL 1:10

Dokumentnavn: Indsendelse 2_23.09.01_NST_Medium (Tilrettet).pdf
Hører til sagsnummer: 01.03.03-P19-174-24
Registreringsdato: 8. september 2023 - Oprettet: 15. september 2023



MEDIUM - OPTIONER

OPTION 1 - VÆG (forlængelse)

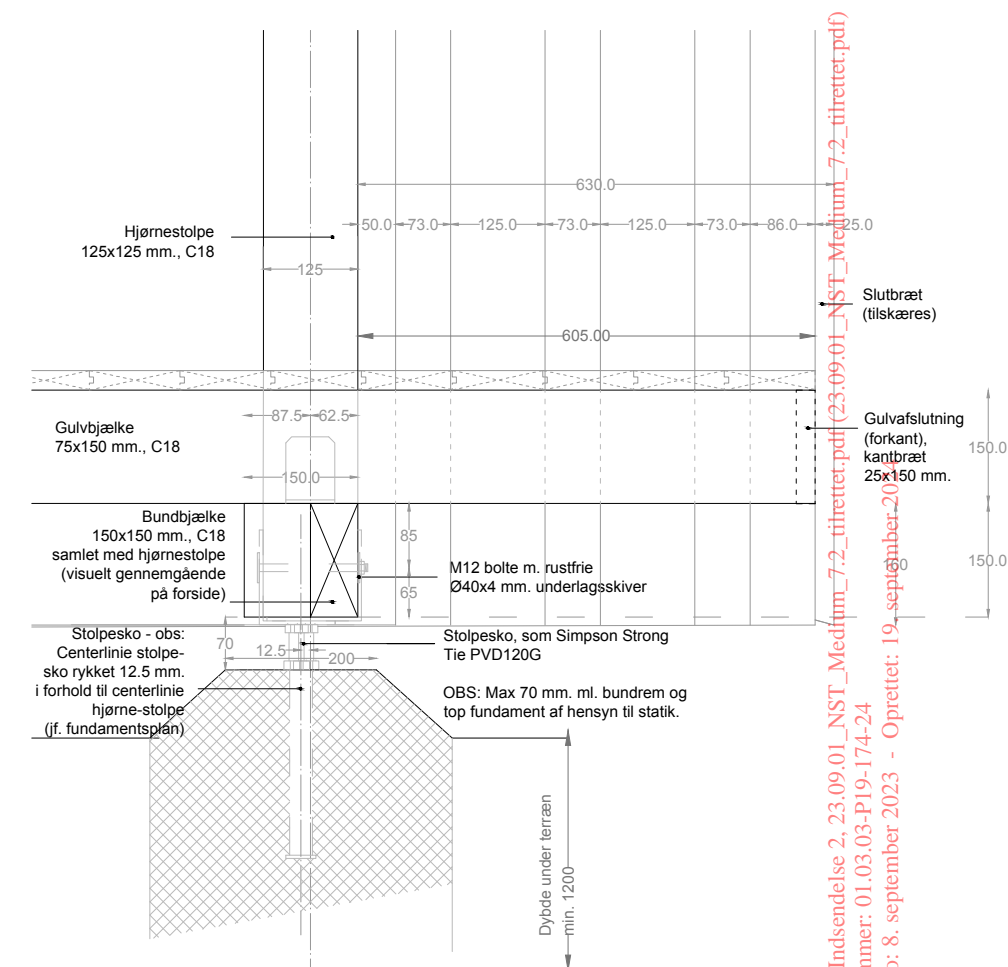
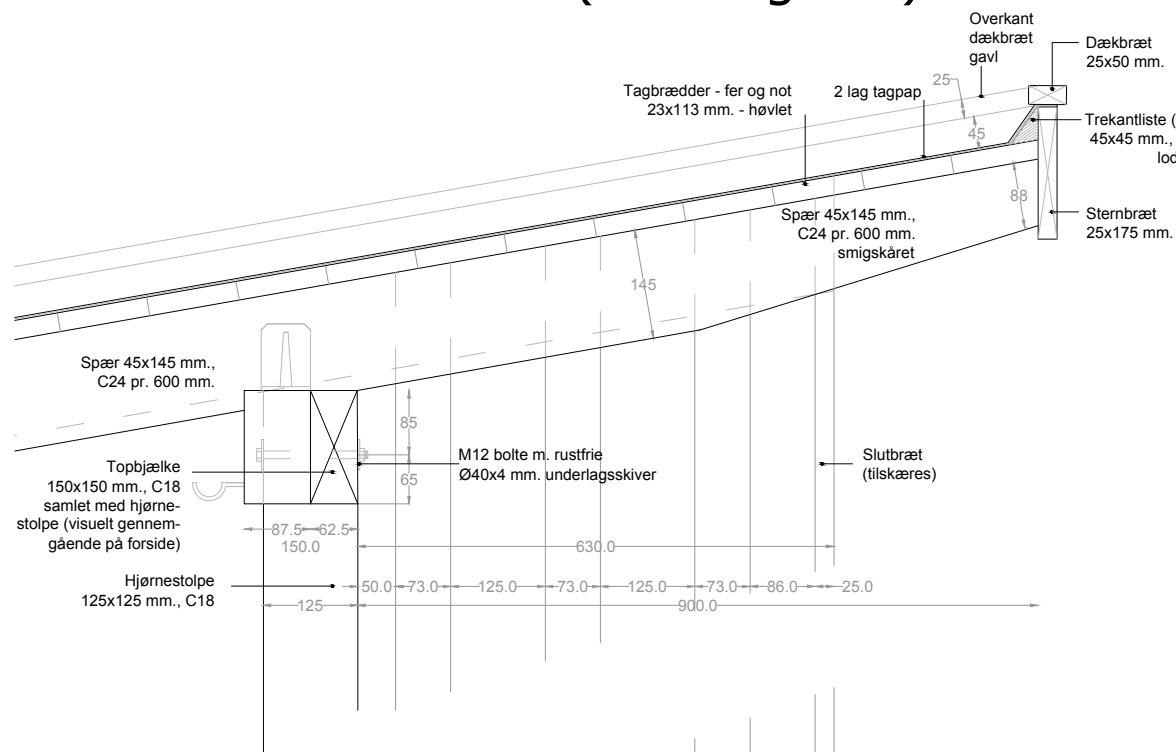

LODRET SNIT VED VÆG-FORLÆNGELSE / LÆSIDE
DETALJE 14, MÅL 1:10

Dokumentnavn: Indsendelse 2_23.09.01_NST_Medium_7.2_titretet.pdf
Hører til sagsnummer: 01.03.03-P19-174-24
Registreringsdato: 8. september 2023 - Oprettet: 19. september 2023

OBS: Ny tegning!

OPTION 1 - VÆG (forlængelse)

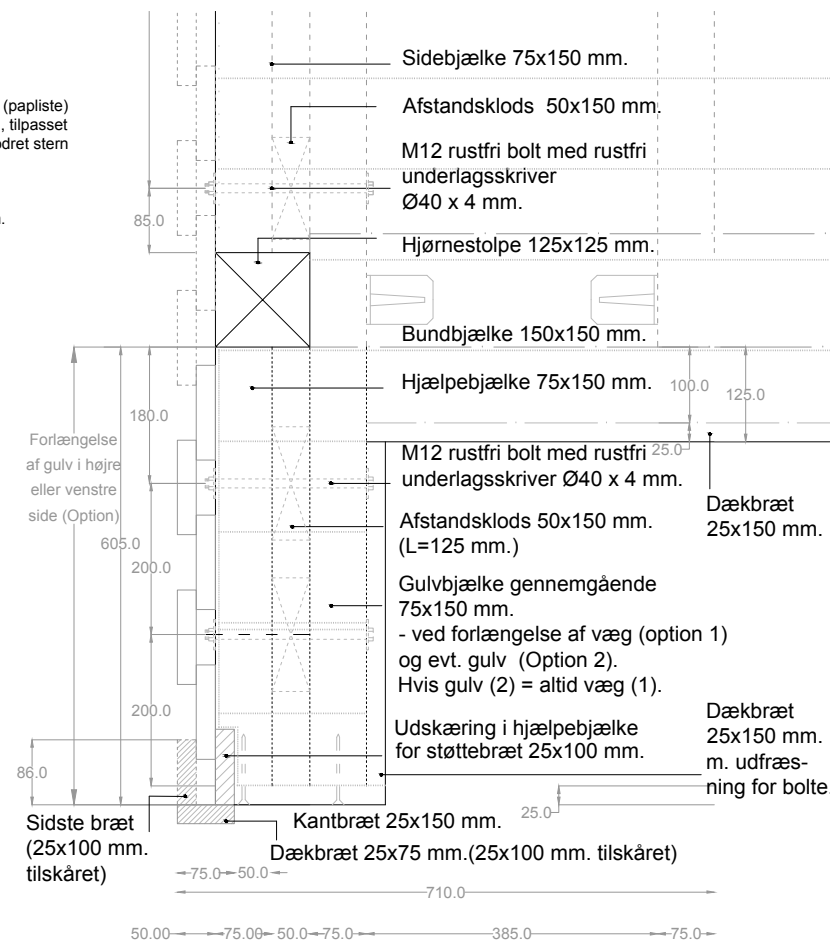

PLANUDSNIT AF VÆG-FORLÆNGELSE/ LÆSIDE
MED BAGVEDLIGGENDE KONSTRUKTION, MÅL 1:10
DETALJE 15, MÅL 1:10

OBS:
VÆGFORLÆNGELSE/ LÆSIDE KAN TILVÆLGES I ENTEN 1
SIDE ELLER I BEGGE SIDER, AFHÆNGIGT AF OM DER
TILVÆLGES GULVFORLÆNGELSE (SIDDEPLINT) ELLER EJ.
AFTALES NÆRMERE MED BYGHERRE.

OPTION 2 - GULV (forlængelse)

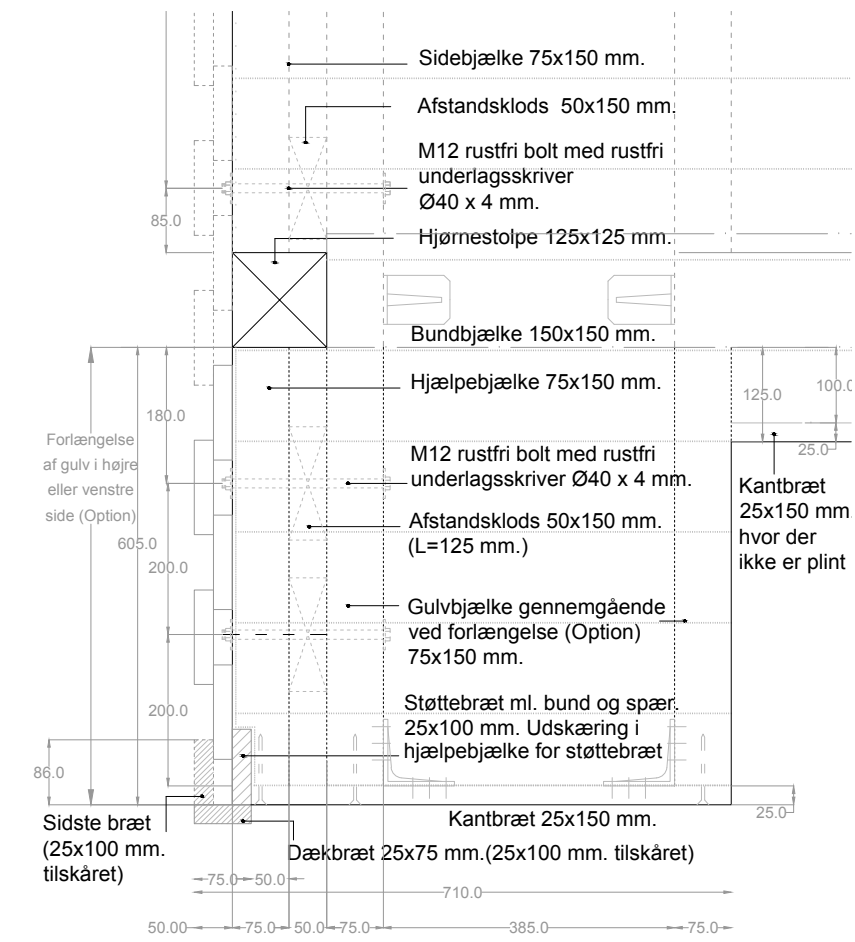

PLANUDSNIT AF VÆG- OG GULV FORLÆNGELSE/ LÆSIDE
MED BAGVEDLIGGENDE KONSTRUKTION, MÅL 1:10
DETALJE 16, MÅL 1:10

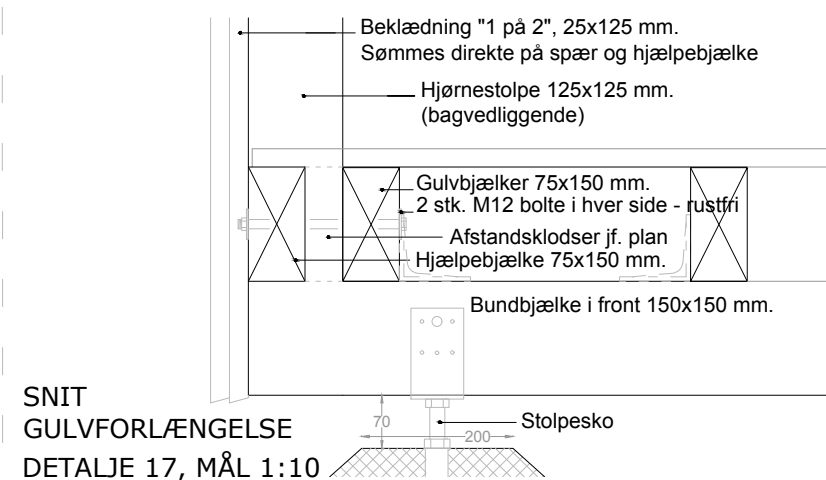

SNIT
GULVFORLÆNGELSE
DETALJE 17, MÅL 1:10

OBS:
GULV-FORLÆNGELSE (SIDDEPLINT) KAN TILVÆLGES I
ENTEN HØJRE ELLER VENSTRE SIDE JF. NÆRMERE AFTALE
MED BYGHERRE. SÅFREMT OPTION 2 MED FORLÆNGET
GULV (PLINT) TILVÆLGES I EN AF SIDERNE - TILVÆLGES
OPTION 1 (VÆG) OGSÅ AUTOMATISK FOR DENNE SIDE.



Miljøministeriet
Naturstyrelsen

Tegning 7.2_s9





